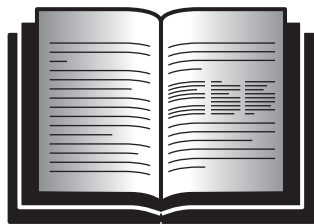

**i****EAC CE**

s. 560

s. 540  
s. 550s. 530  
s. 520s. 430  
s. 420  
s. 436s. 390  
s. 380**(IT) AVVOLGITUBO**

Istruzione originale

**(GB) HOSE REELS**

Translation from Italian

**(FR) ENROULEURS**

Traduction de l'italien

**(DE) AUFROLLER**

Übersetzung aus dem Italienischen

**(ES) ENROLLADORES**

Traducción del italiano

**(PT) ROLDANAS**

Tradução do italiano

**(NL) SLAGHASPELS**

Vertaling uit het Italiaans

**(DK) KABELTROMLER**

Oversættelse fra italiensk

**(NO) SLANGEVINDER**

Oversættelse fra italiensk

**(SE) SLAGUPPRULLARE**

Översättning från italienska

**(FI) LETKUNKELAUSLAITTEET**

Käännös italian kielestä

**(RU) РАЗДАТОЧНАЯ КАТУШКА ДЛЯ ШЛАНГА**

Перевод с итальянского



s. 330

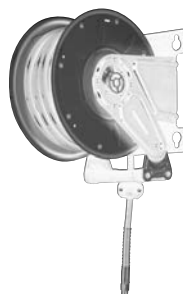

s. 290



s. 440

s. 450

**IT**

Grazie per aver scelto un prodotto RAASM.

Sul retro di questo manuale troverà un QRcode: scansionandolo si collegherà direttamente con il nostro sito Internet dove potrà scaricare una copia digitale di questo manuale.

**GB**

Thank you for choosing a RAASM product.

On the back of this manual you will find a QR code. Scan it to connect directly to our website where you can download a digital version of this manual.

**FR**

Merci d'avoir choisi un produit RAASM.

Au dos de ce manuel, vous trouverez un code QR : en le scannant, vous vous connecterez directement à notre site Web où vous pourrez télécharger une copie numérique de ce manuel.

**DE**

Vielen Dank, dass Sie sich für ein RAASM Produkt entschieden haben.

Auf der Rückseite dieser Anleitung finden Sie einen QR Code. Durch Scannen des Codes werden Sie direkt mit unserer Website verbunden, auf der Sie eine digitale Kopie der Anleitung downloaden können.

**ES**

Gracias por haber elegido un producto RAASM.

En la contraportada de este manual encontrará un código QR: escaneándolo se conectará directamente a nuestro sitio web donde podrá descargar una copia digital de este manual.

**PT**

Obrigado por ter escolhido um produto RAASM.

No verso deste manual encontrará um QRcode: digitalize-o para se ligar diretamente ao nosso website, do qual poderá descarregar uma cópia digital deste manual.

**NL**

Hartelijk dank dat u voor een product van RAASM hebt gekozen.

Op de achterkant van deze handleiding vindt u een QR-code: bij het scannen wordt direct verbinding gemaakt met onze website waar u een digitale kopie van deze handleiding kunt downloaden.

**DK**

Tak fordi du har valgt et produkt fra RAASM.

På bagsiden af denne vejledning finder du en QR-kode: ved at scanne den oprettes der forbindelse direkte til vores websted, hvor du kan downloade en digital kopi af denne vejledning.

**NO**

Takk for å ha valgt et RAASM-produkt.

På baksiden av denne bruksanvisningen er det en QR-kode: Når du skanner den, kobles den direkte til nettsiden vår hvor du kan laste ned en digital utgave av denne bruksanvisningen.

**SE**

Tack för att du valt en produkt från RAASM.

På baksidan av denna bruksanvisning finns en QR-kod. Skanna in den för att koppla upp dig direkt till vår webbplats där du kan ladda ned en digital kopia av denna bruksanvisning.

**FI**

Kiitos, että valitsit RAASM-tuotteen.

Löydät tämän käyttöoppaan takasivulta QR-koodin: kun skannaat sen, pääset suoraan Internet-sivustollemme, jolta voit ladata tämän oppaan digitaalisen kappaleen.

**RU**

Компания RAASM благодарит за выбор ее продукции.

На обратной стороне руководства размещен код QR: при сканировании его происходит прямое подключение к нашему сайту, где можно скачать электронную копию данного руководства.

**IT**

**⚠ LEGGERE ATTENTAMENTE IL LIBRETTO DI ISTRUZIONI PRIMA DI METTERE IN FUNZIONE L'ATTREZZATURA.**  
È compito del rivenditore (esportatore) accertare che il seguente manuale d'uso sia tradotto in lingua compatibile al Paese destinatario della merce acquistata.

**GB**

**⚠ READ THIS MANUAL THOROUGHLY BEFORE USING THE EQUIPMENT.**  
It is the responsibility of the dealer (or exporter) to ensure that this user manual is translated into the language of the country where the product is purchased.

**FR**

**⚠ LISEZ ATTENTIVEMENT LE MODE D'EMPLOI AVANT DE METTRE L'ÉQUIPEMENT EN MARCHÉ.**  
Il incombe au revendeur (exportateur) de veiller à ce que le mode d'emploi suivant soit traduit dans la langue du pays destinataire des marchandises achetées.

**DE**

**⚠ LESEN SIE VOR INBETRIEBNAHME DES GERÄTS BITTE DIE BETRIEBSANLEITUNG AUFMERKSAM DURCH.**  
Es ist Aufgabe des Händlers (Exporteurs) sicherzustellen, dass folgende Bedienungsanleitung in die jeweils im Bestimmungsland der gekauften Ware gesprochene Sprache übersetzt wird.

**ES**

**⚠ LEA DETENIDAMENTE EL MANUAL DE INSTRUCCIONES ANTES DE UTILIZAR EL EQUIPO.**  
El distribuidor (exportador) tiene la responsabilidad de asegurarse de que este manual de uso esté traducido en el idioma compatible con el país destinatario de la mercancía adquirida.

**PT**

**⚠ LEIA COM ATENÇÃO O MANUAL DE INSTRUÇÕES ANTES PÔR O EQUIPAMENTO A FUNCIONAR.**  
Cabe ao vendedor (exportador) comprovar que o manual de utilização a seguir está traduzido numa língua compatível com o país de destino da mercadoria comprada.

**NL**

**⚠ LEES DE GEBRUIKSAANWIJZING AANDACHTIG DOOR VOORDAT U HET APPARAAT IN GEBRUIK NEEMT.**  
Het is de verantwoordelijkheid van de verkoper (exporteur) om ervoor te zorgen dat deze gebruikershandleiding vertaald is in de voertaal in het land van bestemming van de gekochte goederen.

**DK**

**⚠ LÆS BRUGSANVISNINGEN GRUNDIGT INDEN UDSTYRET TAGES I BRUG.**  
Det er forhandlerens (eksportørens) opgave at sikre sig, at følgende vejledning bliver oversat til modtagerlandets sprog.

**NO**

**⚠ LES BRUKSANVISNINGEN NØYE FØR DU BRUKER UTSTYRET.**  
Det er forhandlerens (eksportørens) ansvar å sørge for at bruksanvisningen oversettes til mottakerlandets språk.

**SE**

**⚠ LÄS BRUKSANVISNINGEN NOGA INNAN UTRUSTNINGEN TAS I BRUK.**  
Det åligger återförsäljaren (exportören) att försäkra sig om att denna bruksanvisning är översatt till det språk där den sålda varan är avsedd att användas.

**FI**

**⚠ LUE KÄYTTÖOPAS HUOLELLISESTI ENNEN LAITTEEN KÄYTTÖÄ.**  
Jälleenmyyjän (viejän) tehtävänä on varmistaa, että käyttöopas on käännetty hankitun laitteen käyttömaan viralliselle kielelle.

**RU**

**⚠ ВНИМАТЕЛЬНО ОЗНАКОМИТЬСЯ С ИНСТРУКЦИЯМИ ДО ТОГО, КАК ПОЛЬЗОВАТЬСЯ ОБОРУДОВАНИЕМ.**  
Дистрибьютор (экспортер) несет ответственность за перевод данного руководства по эксплуатации на язык страны, в которой используется приобретенный товар.

## INDICE

SIGNIFICATO DELLA MARCATURA ATEX.....	pag. 6
AVVERTENZE GENERALI.....	pag. 10
USO PREVISTO E LIMITI D'USO.....	pag. 12
MANUTENZIONI E CONTROLLI.....	pag. 16
PRESENTAZIONE.....	pag. 23
PRESENTAZIONE AVVOLGITUBO CARTERATO.....	pag. 26
INSTALLAZIONE DELL'AVVOLGITUBO.....	pag. 26
APPLICAZIONE DELLA STAFFA.....	pag. 26
APPLICAZIONE A MURO.....	pag. 28
APPLICAZIONE A MURO AVVOLGITUBO CARTERATO.....	pag. 30
APPLICAZIONE A PARETE AVVOLGITUBO ORIENTABILE S. 380 - 420 - 520 - 550 APERTO.....	pag. 32
APPLICAZIONE A PARETE AVVOLGITUBO ORIENTABILE CARTERATO S. 440.....	pag. 34
AVVOLGITUBO FORNITI SENZA TUBO.....	pag. 37
MONTAGGIO TUBO AVVOLGITUBO APERTO S. 290, 330, 390.....	pag. 38
SMONTAGGIO-SOSTITUZIONE TUBO.....	pag. 38
MONTAGGIO TUBO AVVOLGITUBO APERTO S. 430, 530, 540, 560.....	pag. 40
MONTAGGIO TUBO AVVOLGITUBO CARTERATO S. 440.....	pag. 42
SMONTAGGIO TUBO ÷ SOSTITUZIONE TUBO.....	pag. 44
ATTENZIONE!.....	pag. 48

## INDEX

SENS DU MARQUAGE ATEX.....	pag. 6
INSTRUCTIONS GENERALES.....	pag. 10
UTILISATION PREVUE ET LIMITES D'UTILISATION.....	pag. 12
ENTRETIEN ET CONTROLES.....	pag. 16
PRESENTATION.....	pag. 23
INSTALLATION DE L'ENROULEUR.....	pag. 25
PRESENTATION DE L'ENROULEUR AVEC CARTER.....	pag. 27
INSTALLATION DE L'ENROULEUR.....	pag. 27
APPLICATION DE L'ETRIER.....	pag. 27
APPLICATION AU MUR.....	pag. 29
APPLICATION AU MUR ENROULEUR AVEC CARTER.....	pag. 31
APPLICATION AU MUR DE L'ENROULEUR ORIENTABLE S. 380 - 420 - 520 - 550 OUVERT.....	pag. 33
APPLICATION AU MUR ENROULEURS ORIENTABLES MUNIS DE BOÎTIER S. 440.....	pag. 35
ENROULEURS FOURNIS SANS TUYAU.....	pag. 37
MONTAGE DU TUYAU ENROULEUR OUVERT S. 290-330-390.....	pag. 39
DEMONTAGE - REMPLACEMENT DU TUYAU.....	pag. 39
MONTAGE DU TUYAU ENROULEUR OUVERT S. 430 - 530 - 540 - 560.....	pag. 41
MONTAGE DU TUYAU ENROULEUR AVEC CARTER S. 440.....	pag. 43
DEMONTAGE DU TUYAU REMPLACEMENT DU TUYAU.....	pag. 45
ATTENTION!.....	pag. 48

## INDEX

SIGNIFICADO DE LA MARCACIÓN ATEX.....	pag. 6
ADVERTENCIAS GENERALES.....	pag. 11
USO PREVISTO Y LÍMITES DE USO.....	pag. 13
MANUTENCIONES Y CONTROLES.....	pag. 17
PRESENTACIÓN.....	pag. 23
INSTALACIÓN DEL ENROLLATUBO.....	pag. 25
PRESENTACIÓN ENROLLATUBO CON CARTER.....	pag. 27
INSTALACIÓN DEL ENROLLATUBO.....	pag. 27
APLICACIÓN DE LA ABRAZADERA.....	pag. 27
APLICACIÓN A PARED.....	pag. 29
APLICACIÓN A PARED ENROLLATUBO CON CARTER.....	pag. 31
APLICACIÓN A PARED ENROLLATUBO ORIENTABLE S. 380 - 420 - 520 - 550 ABIERTO.....	pag. 33
APLICACIÓN A PARED ENROLLATUBO ORIENTABLE CERRADO S. 440.....	pag. 35
ENROLLADORES SUMINISTRADOS SIN TUBO.....	pag. 37
MONTAJE TUBO ENROLLATUBO ABIERTO S. 290-330-390.....	pag. 39
DESMONTAJE-SUSTITUCIÓN TUBO.....	pag. 39
MONTAJE TUBO ENROLLATUBO ABIERTO S. 430 - 530 - 540 - 560.....	pag. 41
MONTAJE TUBO ENROLLATUBO CON CARTER S. 440.....	pag. 43
DESMONTAJE TUBO ÷ SUSTITUCIÓN TUBO.....	pag. 45
ATENCIÓN.....	pag. 49

## INDEX

MEANING OF THE ATEX MARKING.....	pag. 6
GENERAL INSTRUCTIONS.....	pag. 10
FORESEEN USE AND LIMITATIONS OF USE.....	pag. 12
MAINTENANCE AND CHECKS.....	pag. 16
PRESENTATION.....	pag. 23
HOSE REEL INSTALLATION.....	pag. 24
PRESENTATION ENCLOSED HOSE REEL.....	pag. 26
HOSE REEL INSTALLATION.....	pag. 26
FITTING THE BRACKET.....	pag. 26
WALL MOUNTING.....	pag. 28
WALL MOUNTING ENCLOSED HOSE REEL.....	pag. 30
WALL-MOUNTING OF SWIVEL OPEN HOSE REEL S. 380 - 420 - 520 - 550.....	pag. 32
WALL-MOUNTING OF SWIVEL ENCLOSED HOSE REEL S. 440.....	pag. 34
HOSE REELS SUPPLIED WITHOUT TUBE.....	pag. 37
HOSE FITTING OPEN HOSE REEL S. 290-330-390.....	pag. 38
HOSE REMOVAL-REPLACEMENT.....	pag. 38
HOSE FITTING OPEN HOSE REEL S. 430 - 530 - 540 - 560.....	pag. 40
HOSE FITTING ENCLOSED HOSE REEL S. 440.....	pag. 42
HOSE REMOVAL ÷ HOSE REPLACEMENT.....	pag. 44
ATTENTION.....	pag. 48

## INDEX

BEDEUTUNG DER ATEX-KENNZEICHNUNG.....	pag. 6
ALLGEMEINE HINWEISE.....	pag. 11
SACHGEMÄSSER GEBRAUCH UND EINSCHRÄNKUNGEN FÜR DEN GEBRAUCH.....	pag. 13
WARTUNG UND KONTROLLEN.....	pag. 17
BESCHREIBUNG.....	pag. 23
MONTAGE SCHLAUCHAUFROLLER.....	pag. 25
BESCHREIBUNG SCHLAUCHAUFROLLER MIT GEHÄUSE.....	pag. 27
MONTAGE SCHLAUCHAUFROLLER.....	pag. 27
ANBRINGUNG VOM BÜGEL.....	pag. 27
ANBRINGUNG AN DER WAND.....	pag. 29
WANDANBRINGUNG SCHLAUCHAUFROLLER MIT GEHÄUSE.....	pag. 31
ANBRINGUNG AN DER WAND VOM OFFENEN SCHWENKBAREN AUFROLLER S. 380 - 420 - 520 - 550.....	pag. 33
ANBRINGUNG AN DER WAND DER SCHWENKBAREN AUFROLLER MIT GEHÄUSE S. 440.....	pag. 35
AUFROLLER OHNE MITGELIEFERTEM SCHLAUCH.....	pag. 37
BEFESTIGUNG SCHLAUCH OFFENER SCHLAUCHAUFROLLER S. 290-330-390.....	pag. 39
ABMACHEN / AUSWECHSELN VOM SCHLAUCH.....	pag. 39
BEFESTIGUNG SCHLAUCH OFFENER SCHLAUCHAUFROLLER S. 430, 530, 540, 560.....	pag. 41
BEFESTIGUNG SCHLAUCH SCHLAUCHAUFROLLER MIT GEHÄUSE S. 440.....	pag. 43
ABMACHEN / AUSWECHSELN VOM SCHLAUCH.....	pag. 45
ACHTUNG!.....	pag. 49

## INDEX

SIGNIFICADO DA MARCA ATEX.....	pag. 6
ADVERTÊNCIAS GERAIS.....	pag. 11
USO PREVISTO E LIMITES DE USO.....	pag. 13
MANUTENÇÃO E CONTROLES.....	pag. 17
APRESENTAÇÃO.....	pag. 23
INSTALAÇÃO DO ENROLADOR DE TUBO.....	pag. 25
APRESENTAÇÃO ENROLADOR DE TUBO COM CÂRTER.....	pag. 27
INSTALAÇÃO DO ENROLADOR DE TUBO.....	pag. 27
APLICAÇÃO DO ESTRIBO.....	pag. 27
APLICAÇÃO DE PAREDE.....	pag. 29
APLICAÇÃO DE PAREDE ENROLADOR DE TUBO COM CÂRTER.....	pag. 31
APLICAÇÃO DE PAREDE ENROLADOR DE TUBO ORIENTÁVEL S. 380 - 420 - 520 - 550 ABERTO.....	pag. 33
APLICAÇÃO DE PAREDE ENROLADOR DE TUBO ORIENTÁVEL FECHADO S. 440.....	pag. 35
ROLDANAS FORNECIDAS SEM TUBO.....	pag. 37
MONTAGEM TUBO ENROLADOR DE TUBO ABERTO S. 290-330-390.....	pag. 39
DESMONTAGEM-SUBSTITUIÇÃO TUBO.....	pag. 39
MONTAGEM TUBO ENROLADOR DE TUBO ABERTO S. 430 - 530 - 540 - 560.....	pag. 41
MONTAGEM TUBO ENROLADOR DE TUBO COM CÂRTER S. 440.....	pag. 43
DESMONTAGEM TUBO ÷ SUBSTITUIÇÃO TUBO.....	pag. 45
ATENÇÃO!.....	pag. 49

**IT** SIGNIFICATO DELLA MARCATURA ATEX

**GB** MEANING OF THE ATEX MARKING

**FR** SENS DU MARQUAGE ATEX

**DE** BEDEUTUNG DER ATEX-KENNZEICHNUNG

**ES** SIGNIFICADO DE LA MARCACIÓN ATEX

**PT** SIGNIFICADO DA MARCA ATEX

Temperature max per i vari fluidi - Max temperatures for several fluids - Températures maxi pour différents fluides - Höchsttemperatur für die verschiedenen Flüssigkeiten - Temperaturas max para los diferentes fluidos - Temperaturas máx para os vários fluidos	
Aria - Air - Air - Luft - Aire - Ar	40 °C (104 °F)
Olio/antigelo - Oil/antifreeze - Huile/antigel - Öl/Frostschutzmittel - Aceite/anticongelante - Óleo/anti-gelo	80 °C (176 °F)
Grasso - Grease - Graisse - Fett - Grasa - Graxa	40 °C (104 °F)
Acqua - Water - Eau - Wasser - Agua - Água	130 °C (266 °F)
Gas ossigeno, azoto - Nitrogen, oxygen - Gaz oxygène, azote - Sauerstoff- und Stickstoffgas - Gas oxígeno, nitrógeno - Gás oxigénio, azoto	40 °C (104 °F)
Gas combustibili (gpl, metano, gas di città) - Combustible gases (methane, LPG, city gas) - Gaz combustibles (gpl, méthane, gaz de ville) - Brenngase (Flüssiggas, Methan, Stadtgas) - Gas combustíveis (gpl, butano, gas ciudad) - Gases combustíveis (gpl, metano, gás de cidade)	40 °C (104 °F)
Liquidi combustibili (benzine e gasoli) - Combustible liquids (gasoline and benzines) - Liquides combustibles (essences et gasoils) - Flüssigbrennstoffe (Benzin, Diesel) - Líquidos combustibles (gasolinas y gasóiles) - Líquidos combustíveis (gasolinas e gasóleos)	40 °C (104 °F)

<b>IT</b> Marcatura specifica di protezioni dalle esplosioni.	Categoria (2)	Modo di protezione (h) (sicurezza costruttiva).	Livello di protezione esplosioni per gas	Livello di protezione esplosioni per polvere
<b>GB</b> Specific protection against explosion marking.	Category (2)	Protection method (h) (construction safety).	Explosion Protection Level for gas	Explosion Protection Level for dust
<b>FR</b> Marquage spécifique de protection contre les explosions.	Catégorie (2)	Mode de protection (h) (sécurité de construction).	Niveau de protection explosions pour gaz	Niveau de protection explosions pour poussière
<b>DE</b> Sonderkennzeichnung Explosionsschutz.	Kategorie (2)	Schutzart (h) (bauliche Sicherheit).	Explosionsschutz bei Gas	Explosionsschutz bei Staub
<b>ES</b> Marcación específica de protecciones contra las explosiones.	Categoría (2)	Modo de protección (h) (seguridad constructiva).	Nivel de protección contra explosiones de gas	Nivel de protección contra explosiones de polvos
<b>PT</b> Marca específica de proteção contra explosões.	Categoria (2)	Modo de proteção (h) (segurança de fabricação).	Nível de proteção explosões para gás	Nível de proteção explosões para pó



<b>IT</b> Gruppo di appartenenza (II)	Lettera relativa ad atmosfere esplosive dovute a gas, vapori, nebbie (G) e polveri (D).	Temperatura max superficiale esterna e relativa classe, T4 T135 °C (275 °F).	L'utilizzatore deve garantire che l'avvolgitubo venga impiegato con le temperature max indicate nelle istruzioni.
<b>GB</b> Classification group (II)	Letter relative to explosive atmospheres due to gases, vapours, mists (G) and powders (D).	Max. external surface temperature and relative class, T4 T135 °C (275 °F).	The user must ensure that the hose reel is used respecting the max. temperatures indicated in the instructions.
<b>FR</b> Groupe d'appartenance (II)	Lettre concernant les atmosphères explosives dues à des gaz, des vapeurs, des brouillards (G) et poudres (D).	Température maxi superficielle extérieure et classe correspondante, T4 T135 °C (275 °F).	L'utilisateur doit garantir que l'enrouleur de tuyau sera employé avec les températures maxi indiquées sur le mode d'emploi.
<b>DE</b> Zugehörigkeitsgruppe (II)	Buchstabe für explosive Atmosphären bedingt durch Gas, Dämpfe, Nebel (G) und Stäube (D).	Höchsttemperatur Außenflächen und entsprechende Klasse T4 T135 °C (275 °F).	Der Benutzer ist dafür verantwortlich, dass bei Benutzung vom Schlauchaufroller die in der Bedienungsanleitung angegebenen Höchsttemperaturen beachtet werden.
<b>ES</b> Grupo de pertenencia (II)	Letra relativa a atmósferas explosivas debidas a gases, vapores, nieblas (G) y tipos de polvo (D).	Temperatura max superficial externa y relativa clase, T4 T135 °C (275 °F).	El usuario tiene que garantizar que el enrollatubo sea utilizado con las temperaturas máximas indicadas en las instrucciones.
<b>PT</b> Grupo de pertinência (II)	Letra relativa às atmosferas explosivas devidas a gás, vapores, neblinas (G), e poeiras (D).	Temperatura máx. superficial externa e relativa classe, T4 T135 °C (275 °F).	O usuário deve garantir que o enrolador de tubo seja empregado nas temperaturas máx indicadas nas instruções.

- IT** SIGNIFICATO DELLA MARCATURA ATEX
- GB** MEANING OF THE ATEX MARKING
- FR** SENS DU MARQUAGE ATEX
- DE** BEDEUTUNG DER ATEX-KENNZEICHNUNG
- ES** SIGNIFICADO DE LA MARCACIÓN ATEX
- PT** SIGNIFICADO DA MARCA ATEX

Temperature max per i vari fluidi - Max temperatures for several fluids - Températures maxi pour différents fluides - Höchsttemperatur für die verschiedenen Flüssigkeiten - Temperaturas max para los diferentes fluidos - Temperaturas máx para os vários fluidos	
Aria - Air - Air - Luft - Aire - Ar	40 °C (104 °F)
Olio/antigelo - Oil/antifreeze - Huile/antigel - Öl/Frostschutzmittel - Aceite/anticongelante - Óleo/anti-gelo	80 °C (176 °F)
Grasso - Grease - Graisse - Fett - Grasa - Graxa	40 °C (104 °F)
Acqua - Water - Eau - Wasser - Agua - Água	130 °C (266 °F)
Gas ossigeno, azoto - Nitrogen, oxygen - Gaz oxygène, azote - Sauerstoff- und Stickstoffgas - Gas oxígeno, nitrógeno - Gás oxigénio, azoto	40 °C (104 °F)
Gas combustibili (gpl, metano, gas di città) - Combustible gases (methane, LPG, city gas) - Gaz combustibles (gpl, méthane, gaz de ville) - Brenngase (Flüssiggas, Methan, Stadtgas) - Gas combustíveis (gpl, butano, gas ciudad) - Gases combustíveis (gpl, metano, gás de cidade)	40 °C (104 °F)
Liquidi combustibili (benzine e gasoli) - Combustible liquids (gasoline and benzines) - Líquidos combustibles (essences et gasoils) - Flüssigbrennstoffe (Benzin, Diesel) - Líquidos combustíveis (gasolinas y gasóleos)	40 °C (104 °F)

<b>IT</b> Marcatura specifica di protezioni dalle esplosioni	Categoria (3)	Modo di protezione (h) (sicurezza costruttiva).	Livello di protezione esplosioni per gas	Livello di protezione esplosioni per polvere
<b>GB</b> Specific protection against explosion marking	Category (3)	Protection method (h) (construction safety).	Explosion Protection Level for gas	Explosion Protection Level for dust
<b>FR</b> Marquage spécifique de protection contre les explosions	Catégorie (3)	Mode de protection (h) (sécurité de construction).	Niveau de protection explosions pour gaz	Niveau de protection explosions pour poussière
<b>DE</b> Sonderkennzeichnung Explosionsschutz	Kategorie (3)	Schutzart (h) (bauliche Sicherheit).	Explosionsschutz bei Gas	Explosionsschutz bei Staub
<b>ES</b> Marcación específica de protecciones contra las explosiones	Categoría (3)	Modo de protección (h) (seguridad constructiva).	Nivel de protección contra explosiones de gas	Nivel de protección contra explosiones de polvos
<b>PT</b> Marca específica de proteção contra explosões	Categoria (3)	Modo de proteção (h) (segurança de fabricação).	Nível de proteção explosões para gás	Nível de proteção explosões para pó



<b>IT</b> Gruppo di appartenenza (II)	Lettera relativa ad atmosfere esplosive dovute a gas, vapori, nebbie (G) e polveri (D)	L'utilizzatore deve garantire che l'avvolgitubo venga impiegato con le temperature max indicate nelle istruzioni
<b>GB</b> Classification group (II)	Letter relative to explosive atmospheres due to gases, vapours, mists (G) and powders (D)	The user must ensure that the hose reel is used respecting the max. temperatures indicated in the instructions
<b>FR</b> Groupe d'appartenance (II)	Lettre concernant les atmosphères explosives dues à des gaz, des vapeurs, des brouillards (G) et poudres (D).	L'utilisateur doit garantir que l'enrouleur de tuyau sera employé avec les températures maxi indiquées sur le mode d'emploi
<b>DE</b> Zugehörigkeitsgruppe (II)	Buchstabe für explosive Atmosphären bedingt durch Gas, Dämpfe, Nebel (G) und Stäube (D).	Der Benutzer ist dafür verantwortlich, dass bei Benutzung vom Schlauchaufroller die in der Bedienungsanleitung angegebenen Höchsttemperaturen beachtet werden.
<b>ES</b> Grupo de pertenencia (II)	Letra relativa a atmósferas explosivas debidas a gases, vapores, nieblas (G) y tipos de polvo (D)	El usuario tiene que garantizar que el enrollatubo sea utilizado con las temperaturas máximas indicadas en las instrucciones
<b>PT</b> Grupo de pertinência (II)	Letra relativa às atmosferas explosivas devidas a gás, vapores, neblinas (G), e poeiras (D)	O usuário deve garantir que o enrolador de tubo seja empregado nas temperaturas máx indicadas nas instruções

**AVVERTENZE GENERALI**

- Per l'installazione dell'avvolgitubo assicurarsi che la superficie di appoggio sia piana e verificare che la consistenza del muro sia idonea a sopportare il peso dell'avvolgitubo.

- L'allacciamento dell'avvolgitubo alla tubazione dell'impianto di distribuzione va eseguito impiegando raccordi idonei e utilizzando sigillante di tenuta nei punti di connessione (ad esempio Teflon® e Loctite®).

- Si ricorda che sottoporre frequentemente i tubi a pieghe con raggi di curvatura troppo piccoli potrebbe, a lungo andare, pregiudicare l'integrità del tubo stesso, facilitandone la fessurazione.

- Durante il riavvolgimento il tubo **deve essere sempre accompagnato tenendolo con la mano, è vietato il rilascio del tubo durante la fase di riavvolgimento**, al fine di non sottoporre il tubo a urti o abrasioni che ne compromettano l'integrità ed evitare danni a persone o cose.

- Non esporre il tubo a fonti di calore e proteggerlo dagli urti meccanici prevedibili in relazione all'ambiente di installazione.

- I nostri avvolgitubo possono essere installati anche all'esterno.



Installare opportune tettoie o pensiline per proteggerli dagli agenti atmosferici e dal sole (principale causa di invecchiamento dei tubi in gomma).

**GENERAL INSTRUCTIONS**

- For installing the hose reel make sure that the support surface is flat and check that the wall is suitable for supporting the weight of the reel.

- Connection of the hose reel to the distribution system tubing must be carried out using suitable fittings and tight sealant in the connection points (e.g. Teflon® and Loctite®)

- Remember that frequent bending of the hose at very tight angles could eventually compromise the integrity of the hose, facilitating cracking.

- During rewinding, the hose **must always be guided by hand, it is forbidden to release the hose during the rewinding phase**, to avoid subjecting the hose to impact or abrasions that may compromise its integrity and to avoid damage to people or things.

- Do not expose the hose to heat sources and protect it from mechanical impacts possible in relation to the place of installation.

- Our hose reel may be installed externally.



Installations carried out under shelving and roof eaves will protect the hose from premature ageing caused by atmospheric conditions.

**INSTRUCTIONS GENERALES**

- Pour l'installation de l'enrouleur, il faut s'assurer que la surface d'appui soit plate et vérifier que la consistance du mur soit adaptée à supporter le poids de l'enrouleur.

- Le branchement de l'enrouleur à la tuyauterie de l'installation de distribution doit être effectué en utilisant des raccords appropriés et une colle de tenue aux niveau des points de connexion (par exemple Teflon® ou Loctite®).

- Nous rappelons que soumettre fréquemment les tuyaux à des pliages avec des rayons de courbure trop petits pourrait, à la longue, compromettre l'intégrité du tuyau et faciliter la fissuration.

- **Toujours accompagner le tuyau pendant le réenroulement en le tenant avec la main. Il est interdit de relâcher le tuyau pendant la phase de réenroulement**, pour éviter tout choc et abrasion au tuyau pouvant porter atteinte à son intégrité et éviter de causer des dommages corporels ou matériels.

- Ne pas exposer le tuyau à des sources de chaleur et le protéger contre les chocs mécaniques que l'on peut prévoir selon le milieu d'installation.

- Nos enrouleurs de tuyau peuvent être installés même à l'extérieur.



Installer des toitures ou des marquises appropriées pour les protéger contre les agents atmosphériques et le soleil (principale cause du vieillissement des tuyaux en caoutchouc).

**ALGEMENE AANWIJZINGEN**

- Alvorens de slanghaspel te installeren moet u zich ervan verzekeren dat de ondergrond vlak is en moet u controleren of de muur stevig genoeg is om het gewicht van de haspel te dragen.

- Voor de aansluiting van de slanghaspel op de leiding van de distributie-installatie moeten er geschikte aansluitkoppelingen gebruikt worden en moet er op de verbindingpunten een afdichtingsmiddel aangebracht worden (bijvoorbeeld Teflon® of Loctite®).

- Denk eraan dat als de slangen vaak in een te kleine hoek gebogen worden, zij op den duur beschadigd kunnen worden en dat zij hierdoor makkelijker kunnen barsten.

- Tijdens het wikkelen **moet de slang altijd begeleid te worden met de hand, het is verboden de slang tijdens het wikkelen los te laten**, zodat de slang niet beschadigd raakt door botsen of schuren en om schade aan spullen en verwondingen bij personen te voorkomen.

- Stel de slang niet bloot aan warmtebronnen en bescherm de slang tegen mechanische stoten die al naargelang de plaats waar hij geïnstalleerd wordt te voorzien zijn.

- Onze slanghaspels kunnen ook buiten geïnstalleerd worden;



dan moeten er geschikte afdaken of luifels worden geïnstalleerd om de slanghaspels tegen weersinvloeden en de zon te beschermen (hoofdoorzaak van de veroudering van rubber slangen).

**GENERELLE FORSKRIFTER**

- Kontrollér, at slangetromlens støtteoverflade er plan og kontrollér, at væggen er egnet til at understøtte slangetromlens vægt.

- Slangetromlen skal sluttet til fordelingssystems slanger ved hjælp af passende koblinger og forseglingsmiddel i tilslutningspunkterne (eksempelvis Teflon® og låsevæske®).

- Vær opmærksom på, at hyppig bøjning af slangerne med tiden kan øve indflydelse på slangens tæthed og øge risikoen for sprækkedannelser.

- Under tilbagespoling af røret **skal man altid holde det i hånden, og man må ikke slippe røret under tilbagespolingen**, for at røret ikke udsættes for stød eller slitage, da det kan kompromittere integriteten og for samtidig at undgå person- eller tingskade.

- Udsæt ikke slangen for varmekilder og beskyt den mod mulige mekaniske slag i installationslokalet.

- Vores slangetromler kan også installeres udendørs.



I så fald anbefales det at installere egnede overdækninger eller halvtage, som beskytter dem mod vejr, vind og sol (den vigtigste årsag til ældning af gummislanger).

**GENERELLE ADVARSLER**

- Når du installerer slangeopprulleren må du passe på at overflaten er flat og kontrollere at veggens fasthet er egnet til å tåle slangeopprullerens vekt.

- Tilkoplingen av slangeopprulleren til forsyningssystemet skal utføres med egnete koplingsstykker og du skal bruke tetningsmidler ved forbindelsene (f.eks. Teflon® og Loctite®).

- Husk på at dersom slangen bøyes for mye og for ofte vil den lettere ødelegges og revne.

- Under opprullingen av slangen **skal du alltid følge slangen med hånden. Det er forbudt å slippe ut slangen mens den rulles opp** for å unngå at den slår mot ting eller skrapes opp. På denne måten varer slangen lengre og du unngår skader på personer og gjenstander.

- Slangen må ikke utsettes for varmekilder og den må beskyttes mot mulige støt på installasjonsstedet.

- Våre slangeopprullere kan også installeres utendørs.



I dette tilfellet anbefales det å installere egnede overbygg eller tak som beskytter dem mot vær, vind og sol (hovedårsaken til foreldning av gummislanger).

**USO PREVISTO E LIMITI D'USO**

A seconda del modello gli avvolgitubo sono destinati ad essere utilizzati:

- Per lavori con aria compressa tipo verniciatura, spruzzatura, gonfiaggio pneumatici e per l'utilizzo di avvitatori, martelli pneumatici, rivettatrici ecc.
- Per lavori con acqua, tipicamente il lavaggio (auto e altri mezzi, locali igienici, macellazione carni, cantine ecc.).

Tutti i modelli di avvolgitubo sono destinati anche all'utilizzo in ambienti sotterranei e in impianti di superficie di miniere laddove il rischio di sprigionamento di grisù, polveri di carbone e/o altri gas e polveri infiammabili sia precluso da altri adeguati sistemi di prevenzione (per esempio efficaci ed affidabili sistemi di ventilazione).

L'utilizzo dell'apparecchio è consentito in condizioni ambientali standard (range di temperatura -20 °C ÷ +40 °C, -4 °F ÷ 104 °F).

Per installazioni in zone dove è richiesto il rispetto della direttiva ATEX è obbligatorio l'uso di tubi conduttivi o dissipativi (resistenza inferiore a 50 MΩ).

Gli avvolgitubo per l'utilizzo con gas e liquidi infiammabili NON SONO:

- Non sono adatti all'installazione in presenza di atmosfere esplosive interne e/o esterne di gas infiammabili classificate zone 0 (in conformità a 99/92/CEE - 2014/34/UE).
- Non sono adatti all'installazione in presenza di atmosfere esplosive interne e/o esterne di polveri infiammabili classificate zone 20 (in conformità a 99/92/CEE - 2014/34/UE).
- Non sono destinati ai lavori in sotterraneo nella miniera e nei loro impianti di superficie, che potrebbero essere esposti al rischio di spri-

**VOORZIEN GEBRUIK EN GEBRUIKSBEPERKINGEN**

Het model van de haspel bepaalt waar ze voor gebruikt worden:

- Voor het werken met perslucht zoals verven, spuiten, oppompen van banden en voor het gebruik van schroevendraaiers, pneumatische hamers, nietmachines, klinkapparaten enz.
- Voor het werken met water, zoals het wassen (auto's en andere voertuigen, toiletruimten, slachthuizen, kelders enz.).

Alle modellen slanghaspels zijn ook bedoeld voor gebruik in ondergrondse omgevingen en bovengrondse mijninstallaties waar het risico van vrijkomen van mijngas, koolstof en/of andere gassen en ontvlambaar stof uitgesloten is door geschikte preventiesystemen (zoals bijvoorbeeld doeltreffende en betrouwbare ventilatiesystemen).

Het gebruik van het apparaat is toegestaan bij normale omgevingsomstandigheden (temperatuurbereik -20 °C ÷ +40 °C, -4 °F ÷ 104 °F).

Bij het installeren is het volgens de ATEX-richtlijn verplicht het gebruik van niet-geleidend of verdwijnende slangen (weerstand lager dan 50 MΩ).

De haspels voor gebruik met gas of ontvlambare vloeistoffen ZIJN NIET:

- Ze zijn niet geschikt voor de installatie in een interne en/of externe explosieve omgeving met ontvlambaar gas geclassificeerde zones 0 (overeenkomstig met 99/92/CEE - 2014/34/UE).
- Ze zijn niet geschikt voor de installatie in een interne en/of externe explosieve omgeving met ontvlambaar poeders geclassificeerde zones 20 (overeenkomstig met 99/92/CEE - 2014/34/UE).

**FORESEEN USE AND LIMITATIONS OF USE**

Depending on the model, hose reels are intended to be used:

- For work with compressed air, such as painting, spraying, inflating tyres and the use of screwers, pneumatic hammers, riveters, etc.
- For work with water, such as washing (cars and other vehicles, toilets, butchering meat, cellars, etc.).

All the hose reel models are also intended for use in underground places and surface plants of mines where the risk of firedamp, coal dust and/or other flammable gases and dusts is prevented by other appropriate prevention systems (e.g. effective and reliable ventilation systems).

The equipment can be used in standard environmental conditions (temperature range -20 °C ÷ +40 °C, -4 °F ÷ 104 °F).

Use of conductive or dissipative hoses is mandatory (resistance lower than 50 MΩ) for installation in areas where it is required to comply with the ATEX directive.

Hose reels for use with flammable gas and liquids are NOT:

- They are not suitable for installation in the presence of internal and/or external explosive environments caused by flammable gas classified as zone 0 (in compliance with 99/92/CEE - 2014/34/UE).
- They are not suitable for installation in the presence of internal and/or external explosive atmospheres caused by flammable dust classified as zone 20 (in compliance with 99/92/CEE - 2014/34/UE).
- They are not intended for underground works in the mining industry or surface facilities that may be exposed to the risk of release of fire-

**TILLADT BRUG OG BEGRÆNSNINGER I FORBINDELSE MED BRUG**

I henhold til slangetromlens model er de beregnet til følgende anvendelse:

- Arbejde med trykluft såsom sprøjtelakering, sprøjtning, oppumpning af dæk, brug af skruemaskiner, trykluffthammer, nittermaskiner osv.
- Arbejde med vand, typisk afvaskning (biler og andre køretøjer, hygiejniske lokaler, slagterier, kældre osv.).

Alle slangetromler er beregnet til arbejde under jorden i miner samt i disse installationer over jorden, hvor faren som følge af grube-gas, brændbart støv (kullstøv) og/eller andre brandfarlige gasser og støv er elimineret ved hjælp af andre passende forebyggelsessystemer (eksempelvis effektive og driftssikre ventilations-systemer).

Brugen af apparatet er tilladt under standardmiljøbetingelser (temperaturområde -20 °C ÷ +40 °C, -4 °F ÷ 104 °F).

For installation i områder, hvor overholdelse af ATEX-direktivet er påkrævet, er det obligatorisk at bruge lederrør eller absorptionsrør (modstand på mindre end 50 MΩ).

Slangetromler til brug sammen med gas og brandfarlige væsker ER IKKE:

- De er ikke velegnet til installation i interne og/eller eksterne eksplosive atmosfærer af brandfarlige gasser, som er klassificeret til områder 0 (i overensstemmelse med 99/92/CEE - 2014/34/UE).
- De er ikke velegnet til installation i interne og/eller eksterne eksplosive atmosfærer af brandfarligt støv, som er klassificeret til områder 20 (i overensstemmelse med 99/92/CEE - 2014/34/UE).
- De er ikke beregnet til underjordiske arbejder

**UTILISATION PREVUE ET****LIMITES D'UTILISATION**

En fonction du modèle d'enrouleur de tuyau, ils sont destinés à être utilisés :

- Pour des travaux avec de l'air comprimé genre peinture au pistolet, gonflage de pneus et pour l'utilisation de visseuses, marteaux pneumatiques, riveteuses etc.
- Pour des travaux qui prévoient de l'eau, typiquement le lavage (autos et autres véhicules, locaux hygiéniques, abattage de viande, caves etc.).

Tous les modèles d'enrouleur sont également destinés à l'utilisation en milieu souterrain et dans des installations de surface de minières où le risque de dégagement de grisou, poussières de charbon et/ou autres gaz et poussières inflammables soit empêchés par d'autres systèmes de prévention appropriés (par exemple des systèmes de ventilation efficaces et fiables).

L'utilisation de l'appareil est autorisée dans des conditions environnementales standards (plage de température -20 °C ÷ +40 °C, -4 °F ÷ 104 °F).

Pour toute installation dans des zones où la directive ATEX doit être respectée, il est obligatoire d'utiliser une tuyauterie conductrice ou dissipative (résistance inférieure à 50 MΩ).

Gaz et liquides inflammables NE SONT PAS :

- Ils ne sont pas appropriés pour les installations en présence d'atmosphères explosives intérieures et/ou extérieures sous forme de gaz inflammables classées zones 0 (conformément à 99/92/CEE - 2014/34/UE).
- Ils ne sont pas appropriés pour les installations en présence d'atmosphères explosives

**RIKTIG BRUK OG BRUKSBEGRENSNINGER**

Avhengig av slangeoppullermodellen kan de brukes til:

- Arbeid med trykluft, f.eks. sprøytelakering, sprøyting, pumking av dekk, bruk med skruemaskiner, trykluffthammer, klinkemaskiner, osv.
- Arbeid med vann, vanligvis vasking (biler og andre kjøretøy, lokaler med høye krav til hygiene, slakteri, kjellere, osv.).

Alle slangeoppullermodellene kan også brukes under jorden og i gravers overflateanlegg hvor risikoen for utvikling av gruegass, brennbart støv (kullstøv) og/eller andre brannfarlige gasser og støv er eliminert ved bruk av andre egnede forebyggingsystemer (f.eks. effektive og funksjonsdyktige ventilasjonssystemer). Bruken av utstyret er tillatt i standard omgivelserforhold (temperaturområde -20 °C ÷ +40 °C, -4 °F ÷ 104 °F).

For installasjoner i områder hvor ATEX-direktivet må følges, er det påbudt å bruke ledende eller antistatiske slanger (motstand under 50 MΩ).

Slangeoppuller til bruk med brannfarlige gasser og væsker ER IKKE:

- De er ikke egnede for installasjon i innendørs og/eller utendørs omgivelser med eksplosive atmosfærer med brannfarlige gasser klassifisert i sone 0 (i samsvar med 99/92/CEE - ATEX 137).
- De er ikke egnede for installasjon i innendørs og/eller utendørs omgivelser med eksplosive atmosfærer med brannfarlig støv klassifisert i sone 20 (i samsvar med 99/92/CEE - 2014/34/UE).
- De er ikke egnede til arbeid under jorden i gruver eller i gravers overflateanlegg der det kan oppstå fare på grunn av utvikling av gruegass og/eller brennbart støv (kullstøv).



**IT**

namento di grisù e/o di polveri combustibili (polveri di carbone).

-Se nelle versioni adatte al trasporto di liquidi infiammabili NON SONO adatti a liquidi diversi da benzine e gasoli.

-Se nelle versioni adatte al trasporto di gas infiammabili NON SONO adatti a gas diversi da gas manifatturati o di città, gas naturale o metano, gas di petrolio liquefatto (Gpl) (1°, 2°, 3°, categoria UNI EN 437).

-Non sono apparecchi destinati all'aspirazione / erogazione di fluidi con temperature in ingresso all'avvolgitubo al di fuori dei limiti previsti (vedi E.1 Uso previsto dell'apparecchio).

-Non sono apparecchi destinati a lavorare con pressioni al di fuori dei limiti previsti (vedi E.1 Uso previsto dell'apparecchio).

-Non sono apparecchi destinati ad operare in ambienti con concentrazioni di ossigeno superiori a 21 vol. %.

-Non sono apparecchi portatili o trasportati da persone.

Ogni uso diverso dal campo d'impiego e destinazione d'uso previsto è escluso.

**GB**

damp and/or flammable dust (coal dust).

-The versions suitable for transportation of flammable liquids ARE NOT suitable for liquids other than gasoline and benzines.

-The versions suitable for transportation of flammable gas ARE NOT suitable for gas other than manufactured gases or city gas, natural gas or methane, liquefied petroleum gas (LPG) (1°, 2°, 3°, category UNI EN 437).

-This equipment is not intended for suction/delivery of fluids with temperatures at the hose reel input above the expected limits (see E.1 Equipment's intended use).

-This equipment is not intended to work with pressures above the expected limits (see E.1 Equipment's intended use).

-This equipment is not intended for use in environments with oxygen concentrations higher than 21 vol. %.

-This is not portable equipment or equipment to be transported by people.

Any use other than the intended context/use is excluded.

**FR**

intérieures et/ou extérieures sous forme de poussières inflammables classées zones 20 (conformément à 99/92/CEE - 2014/34/UE).

-Ils ne sont pas destinés aux travaux souterrains des mines et aux parties de leurs installations de surface, susceptibles d'être mis en danger par le grisou et/ou des poussières combustibles (poussières de charbon).

-Si il s'agit de modèles appropriés au transport de liquides inflammables, ILS NE SONT PAS appropriés pour les liquides autres que l'essence et le gasoil.

-Il s'agit de modèles appropriés au transport de gaz inflammables, ILS NE SONT PAS appropriés pour les gaz autres que les gaz manufacturés ou de ville, gaz naturel ou méthane, gaz de pétrole liquéfié (GPL) (1°, 2°, 3°, catégorie UNI EN 437).

-Ces appareils ne sont pas destinés à l'aspiration/distribution de fluides avec des températures à l'entrée de l'enrouleur au-delà des limites prévues (voir E.1 Utilisation prévue de l'appareil).

-Ces appareils ne sont pas destinés à opérer avec des pressions au-delà des limites prévues (voir E.1 Utilisation prévue de l'appareil).

-Ces appareils ne sont pas destinés à opérer dans des environnements avec des concentrations d'oxygène supérieures à 21 vol. %.

-Ce ne sont pas des appareils portatifs ou transportés par des personnes.

Toute utilisation hors du champ d'application et destination d'utilisation prévu est exclue.

**NL**

-Ze zijn niet bestemd voor ondergrondse werkzaamheden in mijnen en hun bovengrondse instellingen die blootgesteld kunnen worden aan het risico van mijngas en/of ontbrandbaar stof (koolstof) gevaarlijk kunnen zijn.

-Als in de versies die geschikt zijn voor het vervoer van ontvlambare vloeistoffen ZIJN ZE NIET geschikt voor andere vloeistoffen dan benzine en diesel.

-Als in de versies geschikt voor ontvlambaar gas ZIJN ZE NIET geschikt voor ander gas dan geproduceerd of stadsgas, aardgas of metaan, vloeibaar petroleumgas (LPG)(1°, 2°, 3°, categorie UNI EN 437).

-De apparaten zijn niet bedoeld voor het aanzuigen/de distributie van vloeistoffen met een temperatuur bij de inlaat van de haspel die buiten de ingestelde limieten liggen (zie E.1 Voorzien gebruik van het apparaat).

-De apparaten zijn niet bedoeld voor gebruik bij druk die buiten de ingestelde limieten ligt (zie E.1 Voorzien gebruik van het apparaat).

-Apparatuur is niet bestemd voor werking in omgeving waar de concentratie van zuurstof hoger is dan 21 vol. %.

-Het is geen draagbare apparatuur of apparatuur verplaatst door personen.

Elk gebruik dat anders is dan het gestelde gebruik en het vastgestelde bestemmingsgebruik wordt uitgesloten.

**DK**

inden for mineindustrien samt i de tilhørende anlæg over jorden, som kan udsættes for risiko for frigivelse af metangas og/eller brandfarligt støv (kulstøv).

-Heller ikke hvis de versioner, som er velegnet til transport af brandfarlige væsker, IKKE ER velegnet til andre væsker end benzin og dieselolie.

-Heller ikke hvis de versioner, som er velegnet til transport af brandfarlige gasser, IKKE ER velegnet til andre gasser end forarbejdet gas eller bygas, naturgas eller metan, flaskegas (LPG) (1°, 2°, 3°, kategori UNI EN 437).

-Disse må heller ikke omfatte apparater, som er beregnet til ind-/udgang af væsker med indgangstemperaturer til slangetromlen uden for de fastslåede grænser (se E.1 Tilsigtet brug af apparatet).

-Disse må heller ikke omfatte apparater, som er beregnet til arbejder med tryk uden for de fastslåede grænser (se E.1 Tilsigtet brug af apparatet).

-Disse må heller ikke omfatte apparater, som er beregnet til brug i omgivelser med højere iltkoncentrationer end 21 vol. %.

-Disse er ikke bærbare apparater eller apparater til persontransport.

Enhver anden anvendelse end det tilsigtede anvendelsesområde og den tilsigtede anvendelse er udelukket.

**NO**

-I utgavene for transport av brannfarlige væsker ER DE IKKE egnet for andre væsker enn bensin og diesel.

-I utgavene for transport av brannfarlige gasser ER DE IKKE egnet for andre gasser enn produsert gass eller bygass, naturgass eller metan, flytgass (LPG) (1°, 2°, 3°, kategori UNI EN 437).

-De er ikke utstyr til innsuging/fordeling av væsker med temperaturer i inngangen til slangeoppulleren som ikke er i samsvar med oppgitte grenser (se E.1 Tiltentk formål for utstyret).

-De er ikke utstyr til arbeid med trykk som ikke er i samsvar med oppgitte grenser (se E.1 Tiltentk formål for utstyret).

-De er ikke utstyr til bruk i omgivelser med en oksygenkonsentrasjon høyere enn 21 vol. %.

-De er ikke utstyr som er bærbart eller transporterbart av personer.

Enhver annen bruk er forbudt.

**MANUTENZIONI E CONTROLLI**

Eseguire, almeno due volte all'anno, il controllo del buon funzionamento della molla, una prova di tenuta della parte girevole e dei raccordi utilizzando uno spray a schiuma per il rilevamento perdite, pulizia dei raccordi e della parte girevole, controllo che il tubo sia intatto, controllo del fissaggio dell'avvolgitubo a parete o a soffitto e verificare il serraggio di tutte le viti. Controllare inoltre le superfici esterne al fine di verificare l'assenza di fenomeni corrosivi o danneggiamenti pericolosi.

**Per le applicazioni in zone classificate Atex 1 o 21** la molla di riavvolgimento e del dente di arresto vanno sostituite dopo 15000 cicli completi (svolgimento e riavvolgimento) oppure dopo 10 anni di servizio. Nel caso in cui l'area classificata sia un ambiente corrosivo, le molle vanno controllate annualmente.

La sostituzione di pezzi di ricambio (quali guarnizioni, snodo, molla di riavvolgimento ecc.) deve essere eseguita unicamente da personale qualificato: il non corretto smontaggio e/o montaggio di parti dell'avvolgitubo potrebbe infatti causare malfunzionamenti. In particolare l'apertura del carter copri molla costituisce un potenziale pericolo per l'operatore se non eseguita da personale appositamente addestrato.

Per gli avvolgitubo impiegati con fluidi come aria, acqua o gasolio, prevedere un filtro a monte dell'avvolgitubo per evitare l'ingresso di impurità che possono causare l'accumularsi di cariche elettrostatiche nell'avvolgitubo.

**MAINTENANCE AND CHECKS**

At least twice a year, check the efficiency of the spring, carry out a tightness test on the swivelling part and the connections using a spray foam for detecting leaks, clean the fittings and the swivelling part, make sure the hose is intact, check the wall or ceiling fixing of the hose reel and check the tightness of all the screws. Also check the exterior surfaces for any corrosive phenomena or dangerous damage.

**For applications in zones classified as Atex 1 or 21** the rewinding spring and joggle must be replaced after 15000 complete cycles (winding and rewinding) or after 10 years of service. In the case the classified area is also a corrosive environment, the springs must be checked annually. The replacement of parts (e.g. seals, gaskets, joint, rewinding spring, etc.) must only be carried out by qualified personnel: in fact, incorrect removal and/or fitting of parts of the hose reel could cause malfunctions. In particular, opening of the spring cover casing constitutes a potential danger for the operator if not carried out by specially trained personnel.

For the hose reels used with fluids such as air, water or gas oil, install a filter upstream of the hose reel in order to prevent the entry of impurities which can cause the accumulation of electrostatic charges in the hose reel.

**ENTRETIEN ET CONTROLES**

Effectuer, au moins deux fois par an, le contrôle du bon fonctionnement du ressort, un test de tenue de la partie tournante et des raccords en utilisant un spray à mousse pour la localisation de fuites, le nettoyage des raccords et de la partie tournante, contrôler que le tuyau soit intact, contrôler le fixage de l'enrouleur au mur ou au plafond et vérifier le serrage de toutes les vis.

Contrôler également les surfaces extérieures afin de vérifier l'absence de phénomènes corrosifs ou d'endommagements dangereux.

**Pour les applications dans des zones classées Atex 1 ou 21**, le ressort de réenroulement et celui du cliquet doivent être changés après 15000 cycles complets (déroulement et réenroulement) ou après 10 ans de service. Au cas où la zone classée serait un environnement corrosif, les ressorts doivent être contrôlés sur base annuelle.

Le remplacement de pièces de rechange (comme les garnitures, l'articulation, le ressort de rembobinage etc) doit être effectué uniquement par des personnes qualifiées: le démontage et/ou montage erroné de certaines pièces de l'enrouleur de tuyau pourrait en fait causer des mauvais fonctionnements. En particulier, l'ouverture du carter qui couvre le ressort constitue un danger potentiel pour l'opérateur si elle n'est pas effectuée par du personnel expressément formé.

Pour les enrouleurs employés avec des fluides comme l'air, l'eau ou le gazole, il faut prévoir un filtre en amont de l'enrouleur pour éviter l'entrée d'impuretés qui peuvent provoquer une accumulation de charges électrostatiques dans l'enrouleur.

**ONDERHOUD EN CONTROLES**

Controleer minstens twee keer per jaar of de veer goed werkt, of het draaiende gedeelte en de aansluitkoppelingen goed aflichten door een schuimende spray om lekken op te sporen te gebruiken, maak de aansluitkoppelingen en het draaiende gedeelte schoon, controleer of de slang intact is, controleer de bevestiging van de slanghaspel aan de muur of aan het plafond en controleer of alle schroeven goed aangedraaid zijn.

Controleer bovendien de buitenkant om vast te stellen dat er geen corrosieverschijnselen of gevaarlijke beschadigingen zijn.

**Voor toepassing in door Atex aangegeven zones 1 of 21** de oprolveer of de tanden van het stopmechanisme worden vervangen na 15000 volledige cycli (oprollen en afrollen) of na 10 jaar. In geval de geclassificeerde omgeving een corrosieve omgeving is, moeten de veren elk jaar gecontroleerd worden.

Het vervangen van onderdelen (zoals afdichtingen, scharnier, oprolveer enz.) mag uitsluitend door vakmensen gedaan worden: als er onderdelen van de slanghaspel niet goed gemonteerd en/of gemonteerd worden dan kan dit namelijk tot gevolg hebben dat de slanghaspel niet goed functioneert. Met name brengt het openen van de veerafdekking een potentieel gevaar voor de gebruiker met zich mee als dit niet door personen gedaan wordt die hiervoor speciaal geïnstrueerd zijn.

Bij de slanghaspels die met vloeistoffen zoals lucht, water of diesel gebruikt worden, moet er vóór de slanghaspel een filter gemonteerd worden om te voorkomen dat er vuil in komt waardoor er elektrostatische ladingen in de slanghaspel kunnen ontstaan.

**VEDLIGHOLDELSE OG KONTROLLER**

Gør følgende min. to gange årligt: Kontrollér, at fjederen fungerer korrekt. Udfør en lækagekontrol af den drejelige del og koblingerne ved hjælp af en skumspray til lækagekontrol. Rengør koblingerne og den drejelige del. Kontrollér, at slangen er intakt. Kontrollér, at den væg- eller loftsmonterede slangetromle er fastgjort korrekt. Kontrollér, at alle skruerne er fastspændte.

Kontrollér endvidere de udvendige overflader for at sikre, at der ikke er tegn på korrosion eller farlige beskadigelser.

**For anvendelser i områder, der er klassificeret i henhold til Atex 1 eller 21**, skal tilbageløbsfjederen og palen udskiftes efter 15000 hele cyklusser (udrulning og tilbagespoling) eller efter 10 års drift. Hvis det klassificerede område er et korrosionsfremmende miljø, skal fjedrene kontrolleres hvert år.

Udskiftningen af reservedele (herunder pakninger, led, fjeder til oprulning osv.) må kun udføres af kvalificeret personale: Forkert afmontering og/eller montering af slangetromlens dele kan medføre funktionsforstyrrelser. Specielt udgør åbningen af afskærmningen ved fjederen en potentiel fare for operatøren, hvis åbningen ikke udføres af specialuddannet personale.

- Slangetromler til luft, vand eller dieselolie skal forsynes med et filter inden slangetromlen for at hindre indtrængning af snavspartikler, som kan medføre akkumulation af elektrostatiske ladninger i slangetromlen.

**VEDLIKEHOLD OG KONTROLLER**

Minst to ganger i året må du gjøre følgende: Kontrollér at fjæren fungerer korrekt. Kontrollér at dreiedelen og forbindelsene er tette ved hjelp av en skumspray for å finne eventuelle lekkasjer. Rengjør forbindelsene og dreiedelen. Kontrollér at slangen er hel. Kontrollér at slangepopperulleren er skikkelig festet til veggen eller taket. Kontrollér at alle skruene er strammet. Kontrollér også de ytre overflatene for å finne tegn på rust eller farlige skader.

**For anvendelsen i de Atex-klassifiserte sonene 1 eller 21** må opprullingsfjæren og stopptannen skiftes ut etter 15000 komplette syklusser (utrulling og opprulling), eller etter 10 driftsår. Hvis det klassifiserte området er et etsende område, må fjærene kontrolleres årlig. Utskifting av reservedeler (pakninger, ledd, slangespolerfjæren osv) må kun utføres av kvalifisert personale: Hvis slangepopperullerens deler demonteres og/eller monteres feil kan det føre til at den fungerer dårlig. Dette gjelder spesielt for åpning av fjærens vern som kan være en potensiell fare for operatøren hvis det ikke utføres av spesielt opplært personale.

For slangepopperullerne som brukes til luft, vann eller diesel må du installere et filter før slangepopperulleren for å unngå at urene partikler trenger inn noe som kan forårsake at det dannes elektrostatiske ladninger i slangepopperulleren.

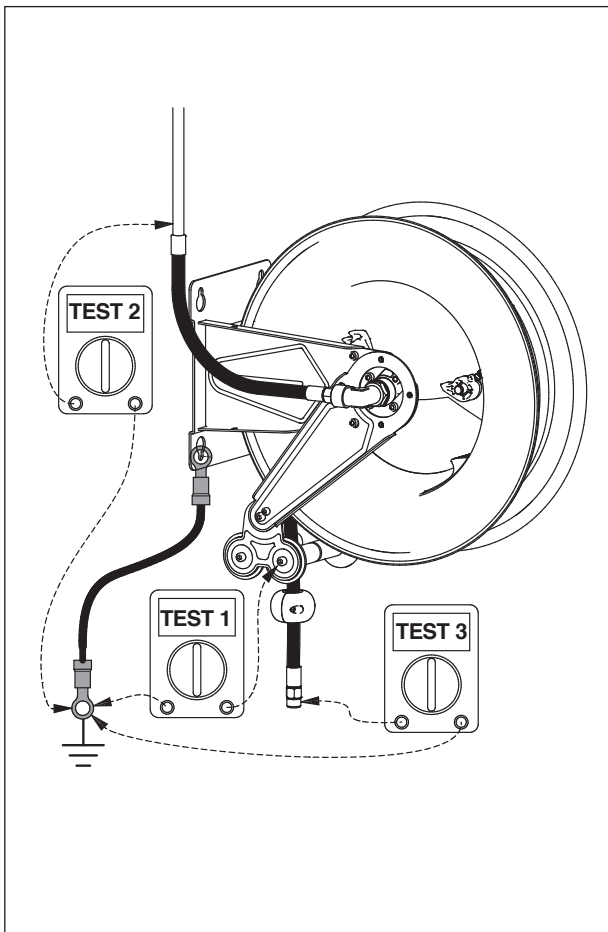

IT

- Prima della messa in servizio dell'avvolgitubo effettuare il controllo della messa a terra, in modo da garantire la protezione contro i rischi derivanti dall'accumulo di cariche elettrostatiche. Verificare che il cavo di messa a terra non sia danneggiato e che la resistenza misurata dallo strumento, durante il test riportato in figura, sia inferiore a  $50 \times 10^6$  ohm ( $50M\Omega$ ). Per gli avvolgitubo in categoria 3 eseguire il test 1. Per gli avvolgitubo in categoria 2 eseguire i test 1, 2, 3. Ripetere periodicamente il controllo.

- È vietato l'uso di fiamme libere e lavorazioni a caldo in prossimità dell'avvolgitubo. Non esporre l'avvolgitubo e il tubo stesso a fonti di calore.

- L'impianto elettrico e le attrezzature elettriche installate nei pressi dell'avvolgitubo devono essere conformi ai requisiti richiesti dalla classificazione in zone previsti dalla ATEX. Devono inoltre ottemperare alle altre disposizioni legislative vigenti nel paese di appartenenza.

- Durante le operazioni di pulizia dei raccordi o in genere delle parti interne, utilizzare prodotti compatibili con i fluidi utilizzati. In particolare per i componenti a contatto con l'ossigeno non si devono utilizzare solventi a base di idrocarburi, sostanze oleose e grassi, ciò potrebbe causare autocombustione o addirittura esplosione.

- Nel caso di utilizzo di fluidi infiam-

GB

- Before commissioning the hose reel, check the earthing, in order to guarantee protection against risks caused by an accumulation of electrostatic charges. Check that the earthing cable is not damaged and that the measured resistance of the tool, during the test shown in the figure, is less than  $50 \times 10^6$  ohm ( $50M\Omega$ ). For category 3 hose reels carry out test 1. For category 2 hose reels carry out tests 1, 2, 3. Repeat the test periodically.

- Do not use naked flames or carry out hot work near the hose reel. Do not expose the hose reel and the hose to heat sources.

- The electrical system and electric equipment installed near the hose reel must comply with the requirements of the classification in zones provided for by ATEX. They must also comply with the current legal provisions in the relevant country.

- During cleaning of the connections or the internal parts in general, use products compatible with the fluids used. In particular for the components in contact with oxygen do not use hydrocarbon-based solvents, oily or greasy substances, as this could cause spontaneous combustion or even explosion.

- When using flammable fluids, the user must classify the areas with danger of explosion generated around the hose reel coupling joints (possible sources of emission) according to the fluid used,

NL

- Alvorens de haspel in werking te nemen dient de aarding gecontroleerd te worden zodat de bescherming tegen risico's afkomstig van de ophoping van elektrostatische lading gegarandeerd kan worden. Controleer of de aardingskabel niet beschadigd is en of de gemeen weerstand van het instrument, tijdens de test aangegeven in de afbeelding, minder is dan  $50 \times 10^6$  ohm ( $50M\Omega$ ). Voer voor haspels van de categorie 3 de test 1 uit. Voer voor haspels van de categorie 2 de testen 1, 2 en 3 uit. Herhaal de controle regelmatig.

- Het gebruik van open vuur en het uitvoeren van hete bewerkingsprocessen in de buurt van de slanghaspel is verboden. De slanghaspel en de slang mogen niet blootgesteld worden aan warmtebronnen.

- De elektrische installatie en de elektrische apparaten die in de buurt van de slanghaspel geïnstalleerd zijn moeten aan de eisen i.v.m. de classificatie in zones zoals bepaald door de ATEX voldoen. Bovendien moeten zij aan de andere wettelijke voorschriften die in het land waar de apparatuur opgesteld is gelden voldoen.

- Tijdens het schoonmaken van de aansluitkoppelingen of van de inwendige delen in het algemeen moeten er producten gebruikt worden die samengaan met de vloeistoffen die gebruikt worden. Met name mogen er voor de on-

DK

- Inden ibrugtagning af slange-tromlen skal der udføres kontrol af jordforbindelsen for at garantere beskyttelse mod risici, der måtte opstå fra ophobning af elektrostatiske ladninger. Kontrollér, at jordledningen ikke er beskadiget, og at den modstand, der måles af instrumentet under testen, og som vises i figuren, er mindre end  $50 \times 10^6$  ohm ( $50M\Omega$ ). For slange-tromler i kategori 3 udføres test 1. For slange-tromler i kategori 2 udføres test 1, 2, 3. Gentag kontrollen regelmæssigt.

- Det er forbudt at benytte åben ild og udføre forarbejdninger ved høje temperaturer i nærheden af slange-tromlen. Udsæt ikke slange-tromlen og slangen for varmekilder.

- Det elektriske system og de elektriske apparater, som er installeret i nærheden af slange-tromlen, skal opfylde kravene vedrørende Atexmærkningens områdeklassifikation. Endvidere er det nødvendigt at overholde de øvrige bestemmelser i den nationale lovgivning.

- Benyt produkter, som er kompatible med de anvendte gasser, i forbindelse med rengøring af koblingerne eller andre indvendige dele. Specielt gælder det, at der ikke må benyttes opløsningsmidler med kulbrinte eller substanser med olie eller smørefedt ved rengøring af komponenter, som er i kontakt med oxygen, idet der herved er risiko for selvantænding eller i værste fald eksplosion.



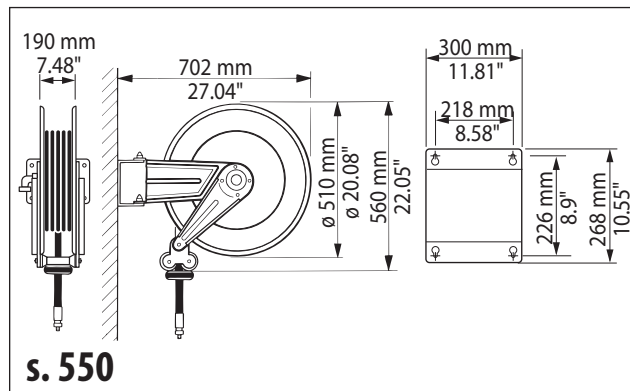
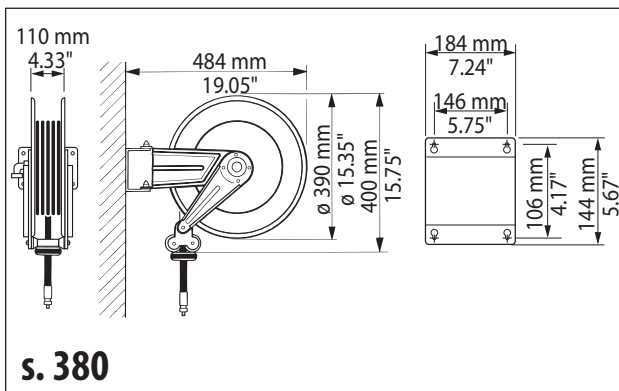
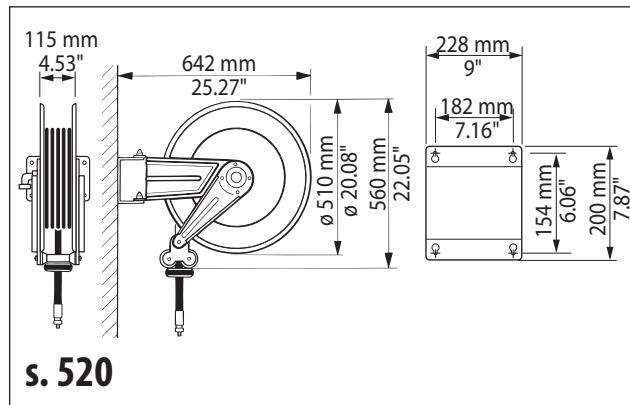
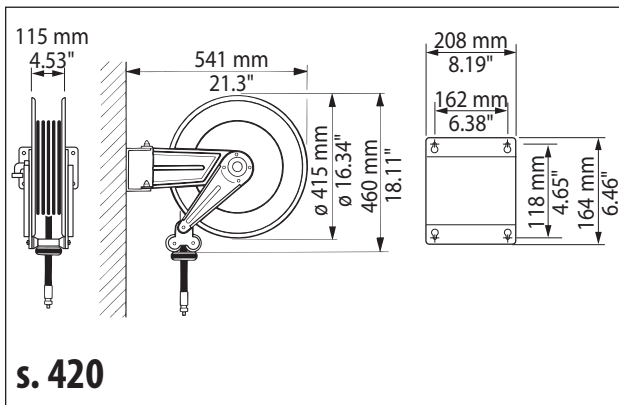
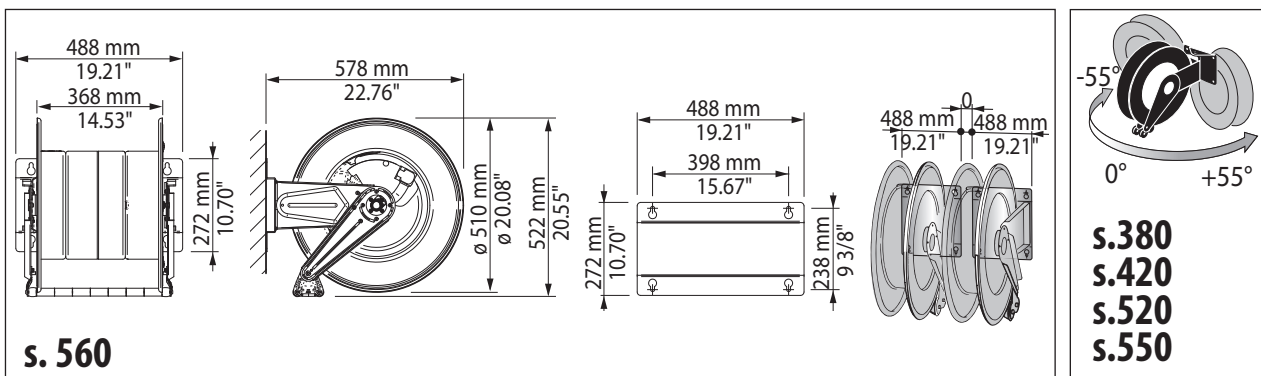
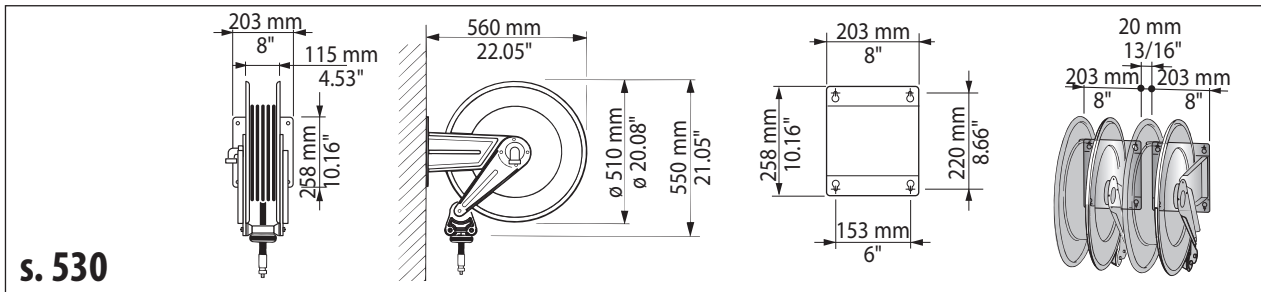
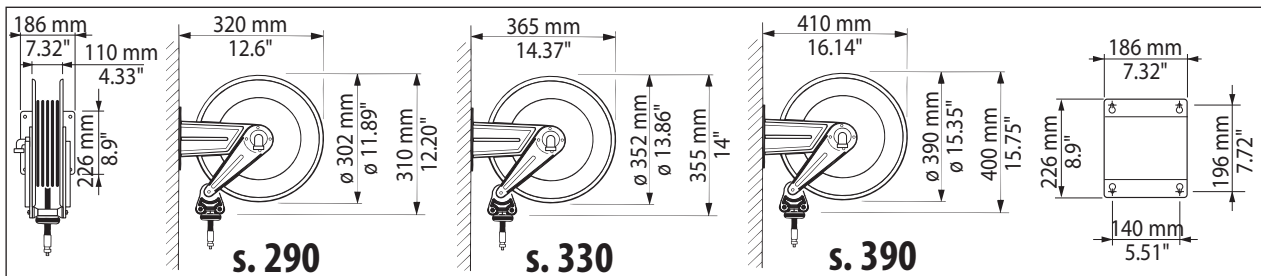

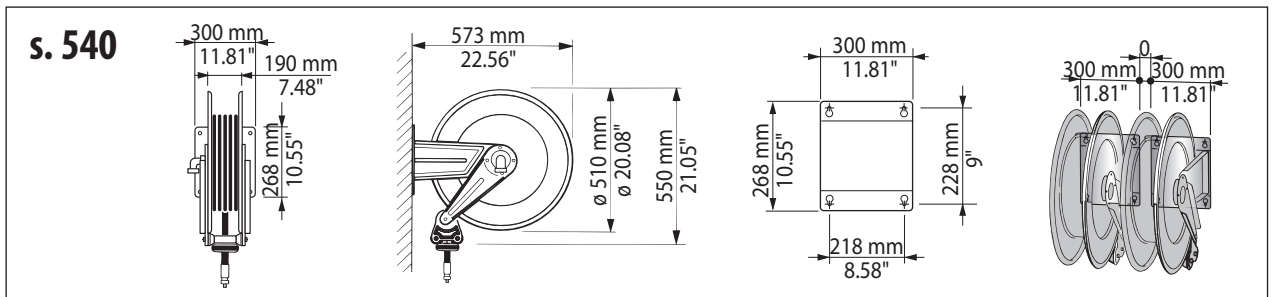
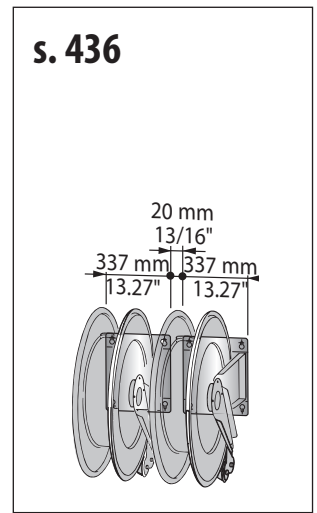
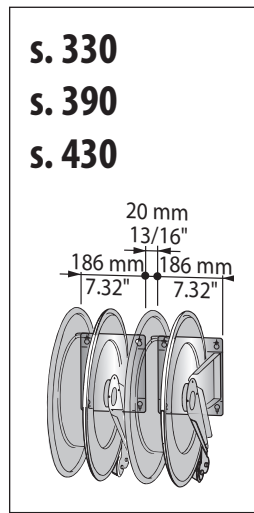
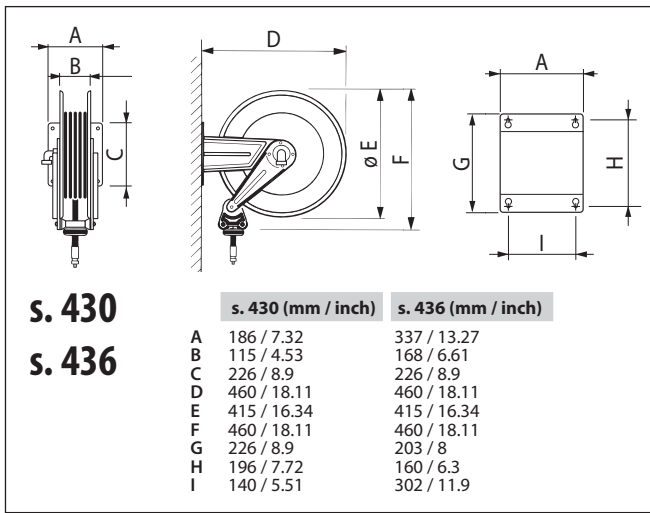

**IT**

**PRESENTAZIONE**  
 Avvolgitubo fissi e orientabili (con e senza tubo) disponibili in acciaio verniciato, acciaio inox AISI 304 - AISI 316:  
 20 bar/300 psi • 100 bar/1400 psi • 150 bar/2000 psi • 200 bar/3000 psi • 400 bar/5800 psi • 600 bar/6500 psi

**GB**

**PRESENTATION**  
 Fixed and swivel hose reels (with and without hose) available in painted steel, stainless steel AISI 304 - AISI 316:  
 20 bar/300 psi • 100 bar/1400 psi • 150 bar/2000 psi • 200 bar/3000 psi • 400 bar/5800 psi • 600 bar/6500 psi

**FR**

**PRESENTATION**  
 Enrouleurs fixes et orientables (avec et sans tuyau) disponibles en acier peint, acier inox AISI 304 - AISI 316:  
 20 bar/300 psi • 100 bar/1400 psi • 150 bar/2000 psi • 200 bar/3000 psi • 400 bar/5800 psi • 600 bar/6500 psi

**DE**

**BESCHREIBUNG**  
 Fest montierte und schwenkbare Schlauchaufroller (mit und ohne Schlauch) lieferbar in lackiertem Stahl, Edelstahl AISI 304 - AISI 316:  
 20 bar/300 psi • 100 bar/1400 psi • 150 bar/2000 psi • 200 bar/3000 psi • 400 bar/5800 psi • 600 bar/6500 psi

**ES**

**PRESENTACIÓN**  
 Enrollatubos fijos y orientables (con y sin tubo) disponibles en acero barnizado, acero inox AISI 304 - AISI 316:  
 20 bar/300 psi • 100 bar/1400 psi • 150 bar/2000 psi • 200 bar/3000 psi • 400 bar/5800 psi • 600 bar/6500 psi

**PT**

**APRESENTAÇÃO**  
 Enrolador de tubo fixos e orientáveis (com e sem tubo) disponíveis em aço vernizado, aço inox AISI 304 - AISI 316:  
 20 bar/300 psi • 100 bar/1400 psi • 150 bar/2000 psi • 200 bar/3000 psi • 400 bar/5800 psi • 600 bar/6500 psi

**NL**

**PRESENTATIE**  
 Vaste en wendbare slanghaspels (met en zonder slang) verkrijgbaar in gelakt staal, roestvast staal AISI 304 - AISI 316:  
 20 bar/300 psi • 100 bar/1400 psi • 150 bar/2000 psi • 200 bar/3000 psi • 400 bar/5800 psi • 600 bar/6500 psi

**DK**

**PRÆSENTATION**  
 Fastmonterede og drejelige slangromler (leveres med og uden slange) fås i lakeret stål, rustfrit stål AISI 304 - AISI 316:  
 20 bar/300 psi • 100 bar/1400 psi • 150 bar/2000 psi • 200 bar/3000 psi • 400 bar/5800 psi • 600 bar/6500 psi

**NO**

**PRESENTASJON**  
 Faste og dreibare slangeoppullere (med eller uten slange) tilgjengelige i malt stål, rustfritt stål AISI 304 - AISI 316:  
 20 bar/300 psi • 100 bar/1400 psi • 150 bar/2000 psi • 200 bar/3000 psi • 400 bar/5800 psi • 600 bar/6500 psi

**SE**

**PRESENTATION**  
 Slangupprullare för fast och justerbar montering (Med eller utan slang). Finns i Lackerat stål, Rostfritt stål AISI 304 - AISI 316:  
 20 bar/300 psi • 100 bar/1400 psi • 150 bar/2000 psi • 200 bar/3000 psi • 400 bar/5800 psi • 600 bar/6500 psi

**FI**

**ESITTELY**  
 Kiinteitä ja käännettäviä letkunke-lauslaitteita (letkulla ja ilman) on saatavilla maalatusta teräksestä ja ruostumattomasta teräksestä AISI 304 - AISI 316:  
 20 bar/300 psi • 100 bar/1400 psi • 150 bar/2000 psi • 200 bar/3000 psi • 400 bar/5800 psi • 600 bar/6500 psi

**RU**

**ПРЕЗЕНТАЦИЯ**  
 Имеются следующие версии фиксированных и поворотных катушек для шланга (со шлангом и без него) из окрашенной стали, сталь INOX AISI 304 - AISI 316:  
 20 bar/300 psi • 100 bar/1400 psi • 150 bar/2000 psi • 200 bar/3000 psi • 400 bar/5800 psi • 600 bar/6500 psi

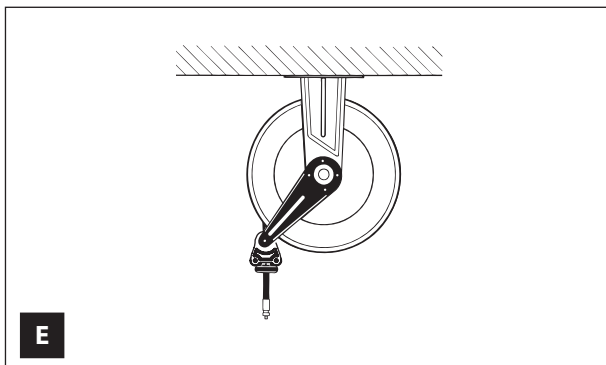
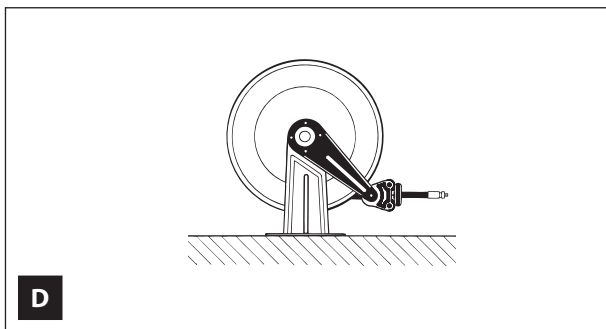
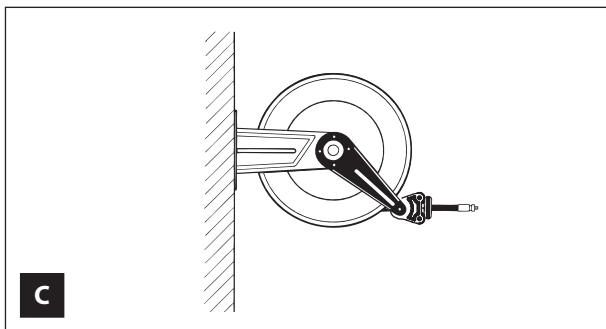
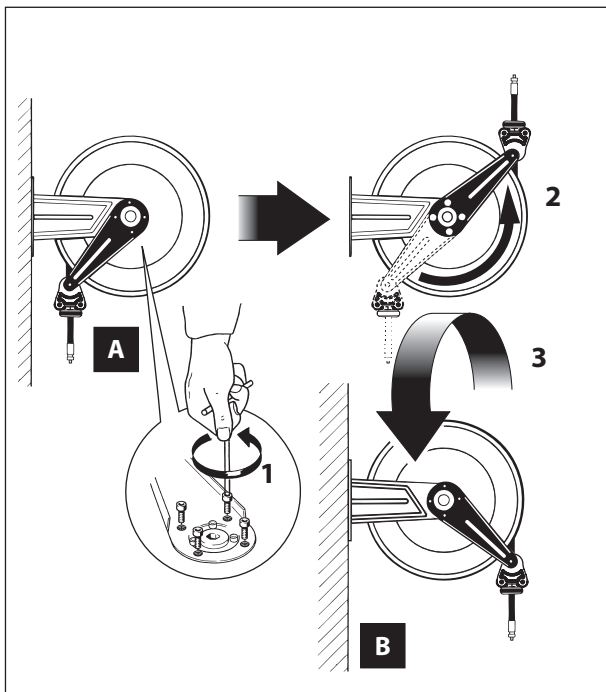

IT

## INSTALLAZIONE DELL'AVVOLGITUBO

**Posizioni possibili:**  
**[A]-[B]-[C]** a muro per utilizzo singolo o in batteria.  
**[D]** a banco o a pavimento.  
**[E]** a soffitto (con rotazione dei bracci orientabili).

Per passare dalla posizione **[A]** alla posizione **[B]** occorre ruotare i bracci di 180° e capovolgere l'avvolgitubo.

Ogni modello di avvolgitubo è idoneo al passaggio di uno dei seguenti fluidi:

- Acqua.
- Aria.
- Gasolio.
- Grasso.
- Olio, antigelo e affini.

Nel catalogo prodotti viene indicata, oltre alla massima pressione di utilizzo, la compatibilità dei vari modelli di avvolgitubo con i fluidi sopra citati.

L'utilizzo con liquidi diversi da quelli specificati nel catalogo prodotti è da considerarsi scorretto.



### ATTENZIONE!

Per motivi di sicurezza la versione di avvolgitubo orientabile non deve essere montata a soffitto.

GB

## HOSE REEL INSTALLATION

Possible positions:

**[A]-[B]-[C]** wall mounted for single use or in banks.  
**[D]** on bench or floor.  
**[E]** ceiling mounted (with rotation of swivel arms)

To go from position **[A]** to position **[B]** turn the arms 180° and turn the hose reel upside down.

Each hose reel model is suitable for use with one of the following fluids:  
 - Water.  
 - Air.  
 - Gas oil.  
 - Grease.  
 - Oil, antifreeze and allied products.

The product catalogue specifies the maximum operating pressure and also the compatibility of the various hose reel models with the above-mentioned fluids.

Its use with different fluids from those specified in the product catalogue is to be deemed improper.



### ATTENTION!

For safety reasons the swivelling hose reel must not be ceiling mounted.

NL

## INSTALLATIE VAN DE SLANGHASPEL

Mogelijke plaatsen:

**[A]-[B]-[C]** aan de muur voor afzonderlijk gebruik of als set  
**[D]** op de werkbank of op de vloer  
**[E]** aan het plafond (met draaiing van de zwenkarmen)

Om van stand **[A]** naar stand **[B]** over te gaan moet u de armen 180° laten draaien en de slanghaspel ondersteboven draaien.

Elk model slanghaspel is geschikt voor de doorlaat van één van de volgende vloeistoffen:

- Water.
- Lucht.
- Diesel.
- Vet.
- Olie, antivries en soortgelijke stoffen.

In de productcatalogus wordt behalve de maximum gebruiksdruk ook aangegeven of de diverse slanghaspelmodellen geschikt zijn voor de hierboven vermelde vloeistoffen. Het gebruik met andere vloeistoffen dan in de productcatalogus vermeld is dient als verkeerdt beschouwd te worden.



### ATTENTIE!

Om veiligheidsredenen moet de verstelbare uitvoering van de haspel niet op het plafond gemonteerd worden.

DK

## MONTERING AF SLANGETROMLE

Mulige positioner:

Vægmonteret i position **[A]**, **[B]** eller **[C]** til brug enkeltvist eller installation i linie.  
 Position **[D]** på arbejdsbænk eller gulv.  
 Loftsmønteret i position **[E]** (med rotation af styrearme).

For at skifte fra position **[A]** til position **[B]** er det nødvendigt at dreje styrearmene 180° og vende slangetromlen om.

Hver slangetromle er egnet til gennemstrømning af en af de følgende væsker:

- Vand.
- Luft.
- Diesololie.
- Smørefedt.
- Olie, frostvæske og lignende væsker.

Produktkataloget angiver maks. driftstryk samt de forskellige slangetromlers kompatibilitet med ovennævnte væsker. Brug af andre væsker end de, som er specificeret i produktkataloget, betragtes som forkert brug.



### ADVARSEL!

Af sikkerhedsmæssige årsager må versionen med drejelig slangetromle ikke loftmonteres.

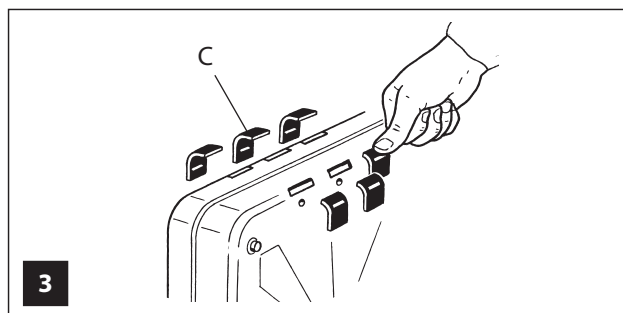
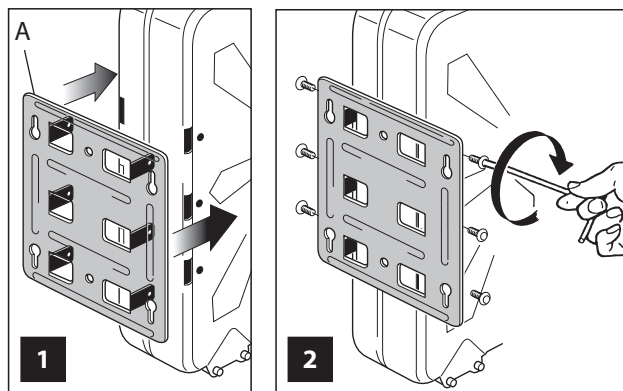
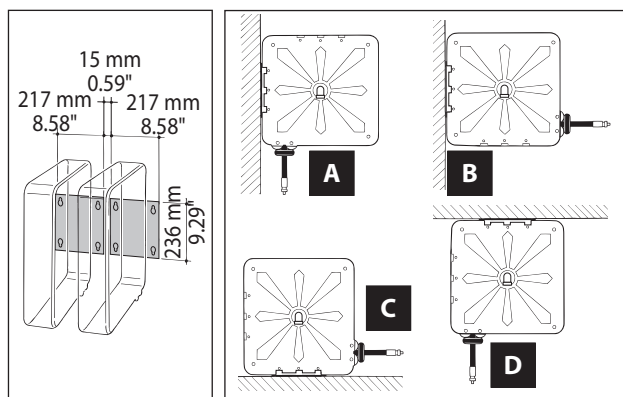
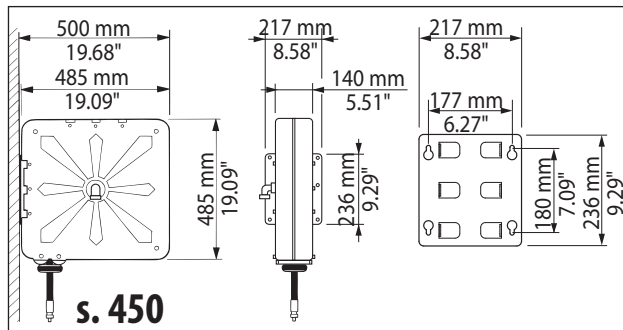
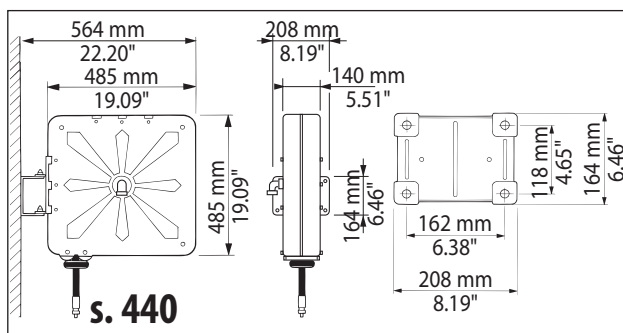

IT

**PRESENTAZIONE**

**AVVOLGITUBO CARTERATO**

Avvolgitubo fisso e orientabile, disponibile in:

- acciaio verniciato
  - 20 bar/290 psi,
  - 150 bar/2175 psi,
  - 600 bar/8700 psi
- fornito con e senza tubo.

**INSTALLAZIONE DELL'AVVOLGITUBO**

Posizioni possibili:

- [A]-[B] a muro per utilizzo singolo o in batteria.
- [C] a banco o a pavimento.
- [D] a soffitto.

**APPLICAZIONE DELLA STAFFA**

Fissare la staffa [A] all'avvolgitubo (fig. 1).

Improntare le 6 viti fissandole in sequenza (fig. 2).

Applicare poi ai fori liberi i tappi angolari in plastica [C] (fig. 3).

GB

**PRESENTATION ENCLOSED**

**HOSE REEL**

Fixed and swivel hose reels, available in:

- painted steel
  - 20 bar/290 psi,
  - 150 bar/2175 psi,
  - 600 bar/8700 psi
- supplied with and without hose.

**HOSE REEL INSTALLATION**

Possible positions:

- [A]-[B] wall mounted for single use or in banks.
- [C] on bench or floor.
- [D] ceiling mounted.

**FITTING THE BRACKET**

Fix bracket [A] to the hose reel (fig. 1).

Impress the 6 screws, fixing them in sequence (fig. 2).

Then apply the plastic plugs [C] in the free holes (fig. 3).

NL

**PRESENTATIE VAN DE SLANGHASPEL MET BEHUIZING**

Vaste en wendbare slanghaspel, verkrijgbaar in:

- gelakt staal
  - 20 bar/290 psi,
  - 150 bar/2175 psi,
  - 600 bar/8700 psi
- geleverd met of zonder slang.

**INSTALLATIE VAN DE SLANGHASPEL**

Mogelijke plaatsen:

- [A]-[B] aan de muur voor afzonderlijk gebruik of als set;
- [C] op de werkbank of op de vloer;
- [D] aan het plafond.

**MONTAGE VAN DE BEUGEL**

Maak beugel [A] aan de slanghaspel vast (fig. 1).

Breng de 6 schroeven aan door ze op volgorde te bevestigen (fig. 2).

Breng vervolgens de kunststof hoekdoppen [C] op de vrije gaten aan (fig. 3).

DK

**PRÆSENTATION AF INDKAPSLET SLANGETROMLE**

Fastmonteret og drejelig slange-

- tromle, fås i:
  - lakeret stål
  - 20 bar/290 psi,
  - 150 bar/2175 psi,
  - 600 bar/8700 psi
- leveres med og uden slang.

**MONTERING AF SLANGETROMLE**

Mulige positioner:

- Vægmonteret i position [A] og [B] til brug enkeltvist eller installation i linie.
- Position [C] på arbejdsbænk eller gulv.
- Loftsmonteret i position [D].

**MONTERING AF KONSOLL**

Monter konsollen [A] på slange-

tromlen (fig. 1). Indsæt de seks skruer og fastgør dem i rækkefølge (fig. 2).

Anbring herefter hjørnepropperne af plast [C] i de ubenyttede huller [C] (fig. 3).

s. 290 - 330 - 390 - 430 - 530 - 540 - 560

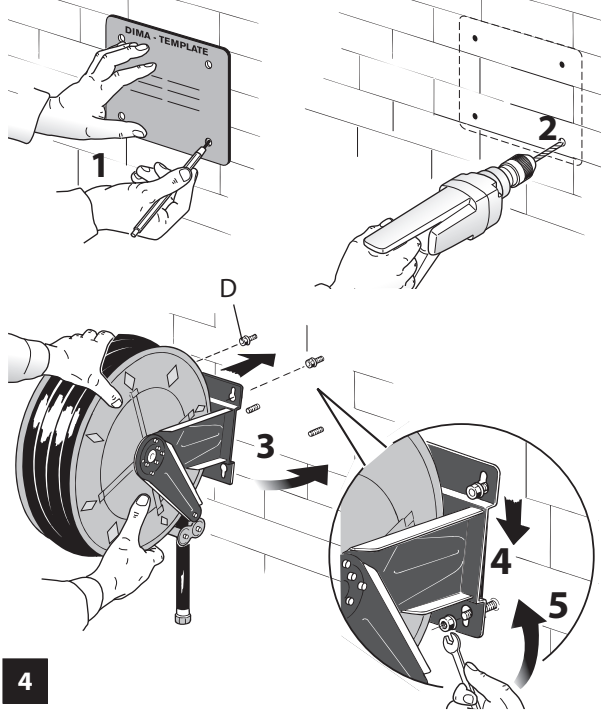

OPTIONAL

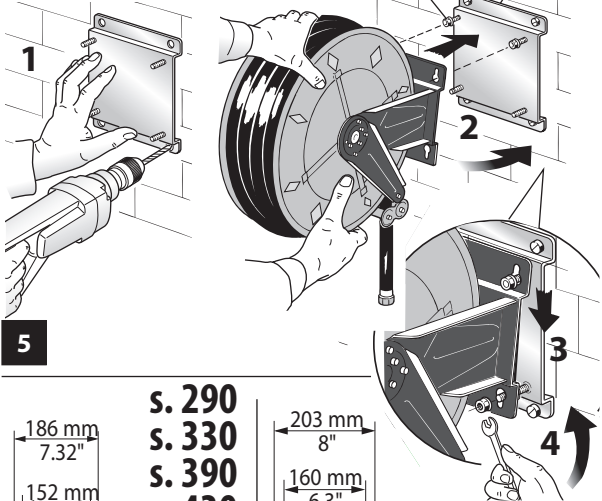

s. 290  
s. 330  
s. 390  
s. 430

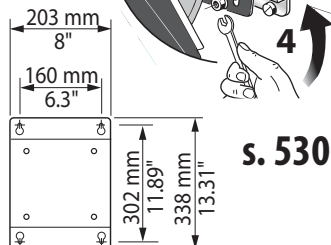
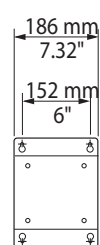

s. 540



s. 560

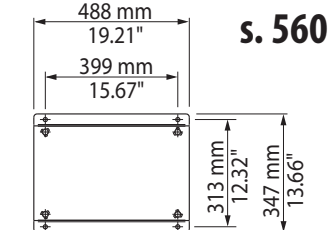

IT

**APPLICAZIONE A MURO**

Dopo aver scelto la posizione ideale, verificato la consistenza e lo spessore del muro, indicato i fori per i tasselli (vedi dima in dotazione al proprio avvolgitubo) e controllato che non vadano a intercettare tubi idraulici o cavi elettrici, procedere con la foratura fig. 4. Avvitare di 3 - 4 giri i dadi [D] solo nei tasselli dei fori superiori. Inserire l'avvolgitubo nelle apposite sedi. Avvitare i 4 dadi di fissaggio, fig. 4.

**APPLICAZIONE A MURO CON STAFFA OPZIONALE**

Dopo aver scelto la posizione ideale, verificato la consistenza e lo spessore del muro, controllato che i fori per i tasselli non vadano a intercettare tubi idraulici o cavi elettrici, fissare la staffa [C] al muro come indicato in fig. 5. Avvitare di 3 - 4 giri i dadi [D] solo nella parte superiore della staffa. Inserire l'avvolgitubo nelle apposite sedi (fig. 5). Avvitare i 4 dadi di fissaggio.

GB

**WALL MOUNTING**

After choosing the ideal position, checking the consistency and thickness of the wall, marking the holes for the plugs (see template supplied with the hose reel) and making sure they do not interfere with water pipes or electrical cables, proceed with drilling fig. 4. Screw the nuts [D] 3 - 4 turns only on the plugs of the top holes. Insert the hose reel in the special seats. Tighten the 4 fixing nuts.

**WALL MOUNTING WITH OPTIONAL BRACKET**

After choosing the ideal position, checking the consistency and thickness of the wall, making sure that the holes for the plugs do not interfere with water pipes or electrical cables, fix bracket [C] to the wall as shown in fig. 5. Screw the nuts [D] 3 - 4 turns only on the upper part of the bracket. Insert the hose reel in the special seats (fig. 5). Tighten the 4 fixing nuts.

NL

**MONTAGE AAN DE MUUR**

Na de ideale plaats gekozen te hebben, de stevigheid en de dikte van de muur gecontroleerd te hebben, de gaten voor de pluggen afgetekend te hebben (zie de bij uw haspel meegeleverde mal) en gecontroleerd te hebben of zij niet op waterleidingen of elektrische bedrading terechtkomen kunt u overgaan tot het boren van de gaten, zie fig. 4. Draai de moeren [D] alleen in de pluggen van de bovenste gaten 3 - 4 slagen aan. Breng de haspel op de daarvoor bestemde plaatsen aan. Draai de 4 bevestigingsmoeren aan.

**MONTAGE AAN DE MUUR MET OPTIONELE BEUGEL**

Na de ideale plaats gekozen te hebben, de stevigheid en de dikte van de muur gecontroleerd te hebben, gecontroleerd te hebben of de gaten voor de pluggen niet op waterleidingen of elektronische snoeren terechtkomen moet u beugel [C] aan de muur bevestigen zoals aangegeven op fig. 5. Draai de moeren [D] alleen in het bovenste gedeelte van de beugel 3 - 4 slagen aan. Breng de haspel op de daarvoor bestemde plaatsen aan (fig. 5). Draai de 4 bevestigingsmoeren aan.

DK

**VÆGMONTERING**

Vælg den ideelle position og kontrollér væggenes fasthed og tykkelse. Afmærk hullerne til rawlplugsene (se boreskabelonen, som leveres sammen med slange-tromlen) og kontrollér, at de ikke krydser vand- eller elledninger. Bor herefter hullerne (fig. 4). Fastspænd møtrikkerne [D] i rawlplugsene i de øverste huller med tre-fire omgange. Indsæt slangetromlen i de respektive sæder. Fastspænd de fire låsemøtrikker.

**VÆGMONTERING MED KONSOL (TILBEHØR)**

Vælg den ideelle position og kontrollér væggenes fasthed og tykkelse. Kontrollér, at hullerne til rawlplugsene ikke krydser vand- eller elledninger. Montér konsollen [C] på væggen som vist i fig. 5. Fastspænd møtrikkerne [D] i konsollens øverste del med tre-fire omgange. Indsæt slangetromlen i de respektive sæder (fig. 5). Fastspænd de fire låsemøtrikker.

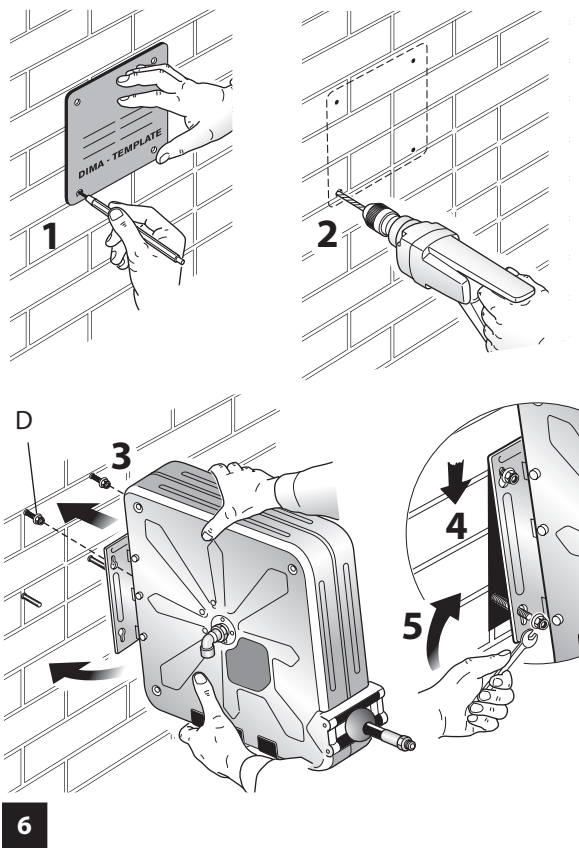

**S. 450****IT****APPLICAZIONE A MURO  
AVVOLGITUBO CARTERATO**

Dopo aver scelto la posizione ideale, verificato la consistenza e lo spessore del muro, indicato i fori per i tasselli (vedi dima in dotazione al proprio avvolgitubo) e controllato che non vadano a intercettare tubi idraulici o cavi elettrici, procedere con la foratura fig. 6. Avvitare di 3 - 4 giri i dadi [D] solo nei tasselli dei fori superiori. Inserire l'avvolgitubo nelle apposite sedi. Avvitare i 4 dadi di fissaggio.

**APPLICAZIONE A MURO CON  
STAFFA OPZIONALE**

Dopo aver scelto la posizione ideale, verificato la consistenza e lo spessore del muro, controllato che i fori per i tasselli non vadano a intercettare tubi idraulici o cavi elettrici, fissare la staffa [C] al muro come indicato in fig. 7.

Avvitare di 3 - 4 giri i dadi [D] solo nella parte superiore della staffa. Inserire l'avvolgitubo nelle apposite sedi (fig. 7). Avvitare i 4 dadi di fissaggio [D].

**GB****WALL MOUNTING  
ENCLOSED HOSE REEL**

After choosing the ideal position, checking the consistency and thickness of the wall, marking the holes for the plugs (see template supplied with the hose reel) and making sure they do not interfere with water pipes or electrical cables, proceed with drilling fig. 6.

Screw the nuts [D] 3 - 4 turns only on the plugs of the top holes. Insert the hose reel in the special seats. Tighten the 4 fixing nuts.

**WALL MOUNTING WITH OPTION-  
AL BRACKET**

After choosing the ideal position, checking the consistency and thickness of the wall, making sure that the holes for the plugs do not interfere with water pipes or electrical cables, fix bracket [C] to the wall as shown in fig. 7.

Screw the nuts [D] 3 - 4 turns only on the top part of the bracket. Insert the hose reel in the special seats (fig. 7).

Tighten the 4 fixing nuts [D].

**NL****MONTAGE AAN DE MUUR  
SLANGHASPEL MET BEHUUZING**

Na de ideale plaats gekozen te hebben, de stevigheid en de dikte van de muur gecontroleerd te hebben, de gaten voor de pluggen afgetekend te hebben (zie de bij uw haspel meegeleverde mal) en gecontroleerd te hebben of zij niet op waterleidingen of elektrische bedrading terecht komen kunt u overgaan tot het boren van de gaten, zie fig. 6. Draai de moeren [D] alleen in de pluggen van de bovenste gaten 3 - 4 slagen aan. Breng de haspel op de daarvoor bestemde plaatsen aan. Draai de 4 bevestigingsmoeren aan.

**MONTAGE AAN DE MUUR MET  
OPTIONELE BEUGEL**

Na de ideale plaats gekozen te hebben, de stevigheid en de dikte van de muur gecontroleerd te hebben, gecontroleerd te hebben of de gaten voor de pluggen niet op waterleidingen of elektrische bedrading terecht komen moet u beugel [C] aan de muur bevestigen zoals aangegeven op fig. 7. Draai de moeren [D] alleen in het bovenste gedeelte van de beugel 3 - 4 slagen aan. Breng de haspel op de daarvoor bestemde plaatsen aan (fig. 7). Draai de 4 bevestigingsmoeren [D] aan.

**DK****VÆGMONTERING AF  
INDKAPSLET SLANGETROMLE**

Vælg den ideelle position og kontrollér væggen fasthed og tykkelse. Afmærk hullerne til rawplugsene (se boreskabelonen, som leveres sammen med slange-tromlen) og kontrollér, at de ikke krydser vand- eller elledninger. Bor herefter hullerne (fig. 6). Fastspænd møtrikkerne [D] i rawplugsene i de øverste huller med tre-fire omgange. Indsæt slange-tromlen i de respektive sæder. Fastspænd de fire låsemøtrikker.

**VÆGMONTERING MED KONSOL  
(TILBEHØR)**

Vælg den ideelle position og kontrollér væggen fasthed og tykkelse.

Kontrollér, at hullerne til rawplugsene ikke krydser vand- eller elledninger.

Montré konsollen [C] på væggen som vist i fig. 7.

Fastspænd møtrikkerne [D] i konsollens øverste del med tre-fire omgange. Indsæt slange-tromlen i de respektive sæder (fig. 7).

Fastspænd de fire låsemøtrikker [D].

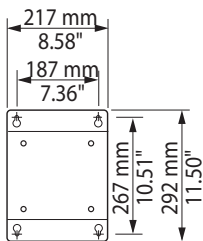
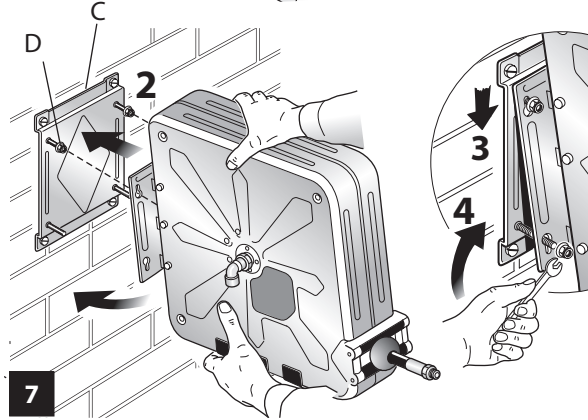
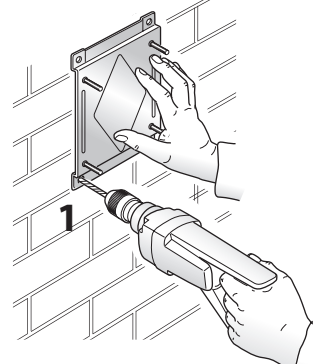
**OPTIONAL****S. 450**

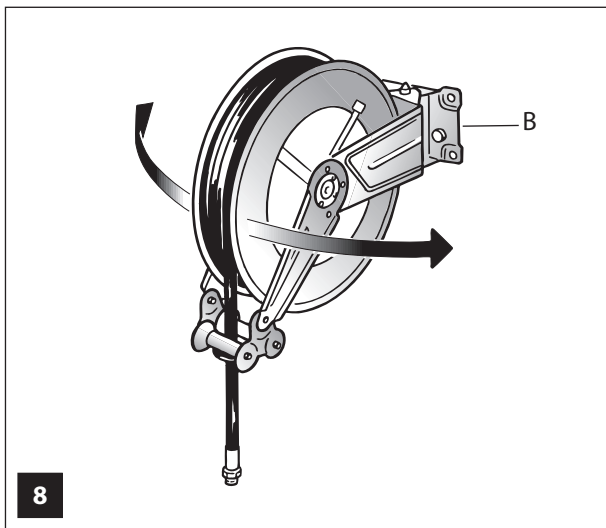

8

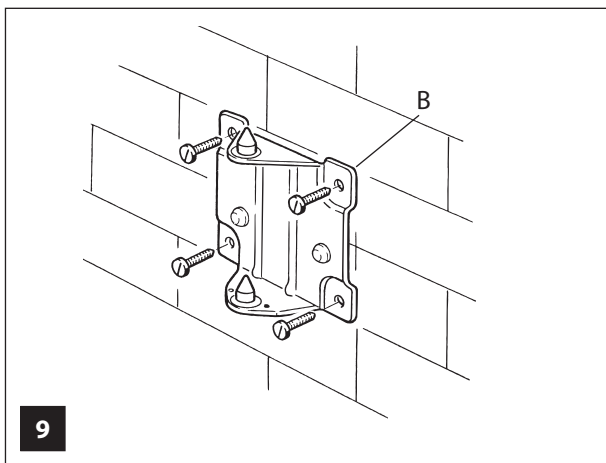

9

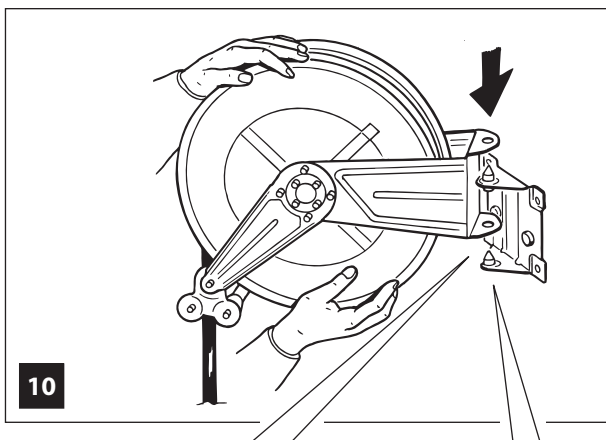

10



11

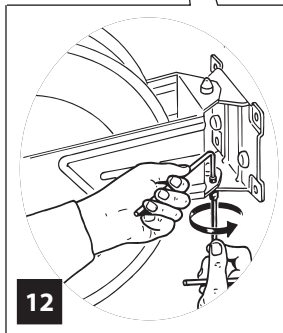

12

IT

### APPLICAZIONE A PARETE AVVOLGITUBO ORIENTABILE

s. 380 - 420 - 520 - 550 APERTO

Dopo aver scelto la posizione ideale, verificato la consistenza e lo spessore del muro, controllato che i fori per i tasselli non vadano a intercettare tubi idraulici o cavi elettrici, fissare la staffa [B] dell'avvolgitubo orientabile (fig. 8-9).

Agganciare l'avvolgitubo ed applicare i due seegers di sicurezza come indicato in fig. 11.

L'avvolgitubo così montato può liberamente ruotare di 55° destra/sinistra.

Se l'avvolgitubo va installato in posizione "non orientabile", fissare i due bulloni con relativi dadi autobloccanti come indicato in fig. 12.

GB

### WALL-MOUNTING OF SWIVEL OPEN HOSE REEL

s. 380 - 420 - 520 - 550

After choosing the ideal position, verifying the consistency and thickness of the wall and ensuring that the plug holes do not interfere with any plumbing pipes or electrical wires, fix the bracket [B] of the swivel hose reel (fig. 8-9).

Hook the hose reel and apply the two safety snap-rings, as shown in fig. 11.

The hose reel thus mounted, can be freely turned 55° to the right/left.

If the hose reel is to be installed in the "non-swivelling" position, fix the two bolts with relative self-locking nuts, as shown in fig. 12.

NL

### WANDMONTAGE VAN DE OPEN WENDBARE SLANGHASPEL

s. 380 - 420 - 520 - 550

Na de ideale plaats gekozen te hebben, de stevigheid en de dikte van de muur gecontroleerd te hebben, gecontroleerd te hebben of de gaten voor de pluggen niet op waterleidingen of elektronische snoeren terecht komen moet u beugel [B] van de wendbare slanghaspel bevestigen (fig. 8 en 9).

Haak de slanghaspel vast en breng de twee veiligheidsseegerringen aan zoals aangegeven op fig. 11.

De op die manier gemonteerde slanghaspel kan dan vrij naar links en rechts draaien in een hoek van 55°.

Als de slanghaspel op een "niet wendbare" plaats gemonteerd moet worden dan moeten de twee schroeven met de bijbehorende zelfborgende moeren bevestigd worden zoals getoond op fig. 12.

DK

### VÆGMONTERING AF ÅBEN DREJELIG SLANGETROMLE

s. 380 - 420 - 520 - 550

Vælg den ideelle position og kontrollér væggen tilstand og tykkelse. Kontrollér, at hullerne til rawlplugsene ikke afskærer hydrauliskslanger eller elkabler. Montér (fig. 8) konsollen [B] til den drejelige slangetromlé (fig. 9).

Fasthægt kabeltromlen og anbring de to seegerringe som vist i fig. 11.

Når kabeltromlen er monteret på denne måde, er det muligt at dreje den 55° mod højre/venstre.

Hvis kabeltromlen skal installeres i "fast position", fastspændes de to bolte med tilhørende selvblokerende møtrikker som vist i fig. 12.

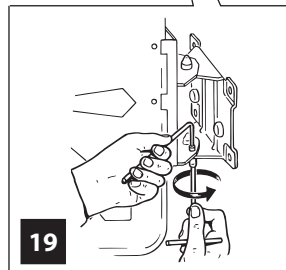
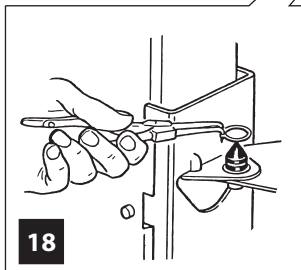
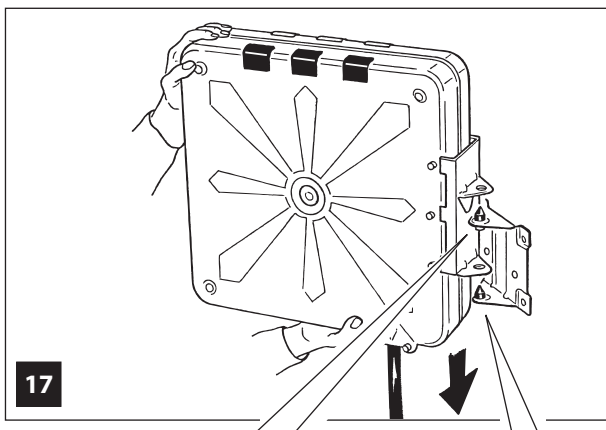
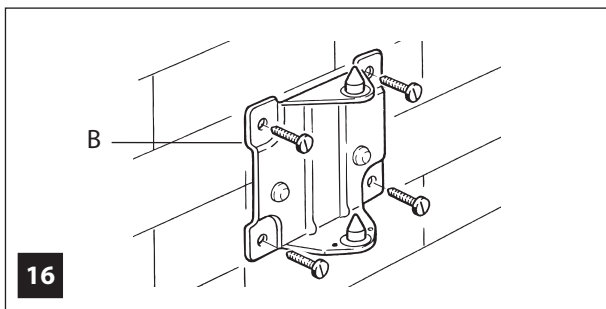
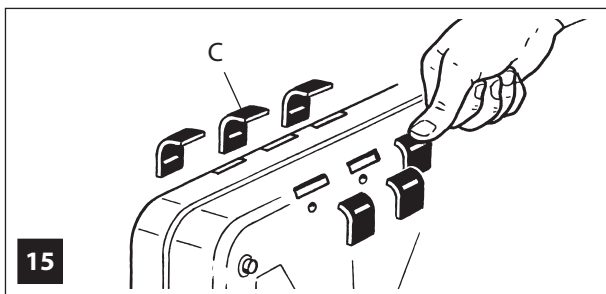
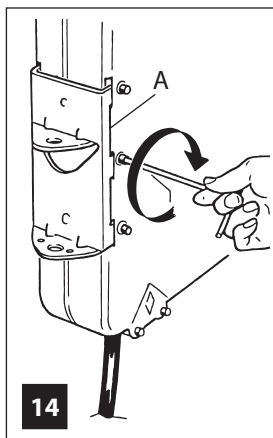
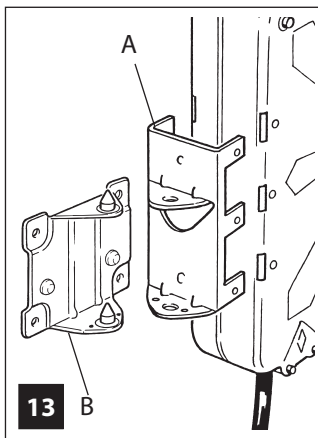

IT

**APPLICAZIONE A PARETE  
AVVOLGITUBO ORIENTABILE  
CARTERATO s. 440**

Fissare la staffa [A] all'avvolgitubo facendo attenzione alla posizione esatta di installazione rispetto alla staffa a muro [B] (vedi fig. 13). Imprimare le 6 viti fissandole in sequenza (fig. 14). Applicare poi ai fori liberi i tappi angolari in plastica [C] (fig. 15). Applicare la staffa [B] a muro (fig. 16).

Aggiungere infine l'avvolgitubo alla staffa [B] e applicare i due seeger di sicurezza (fig. 18).

Se l'avvolgitubo va installato in una delle posizioni "non orientabile", fissare i due bulloni [D] con relativi dadi autobloccanti come indicato in fig. 19.

GB

**WALL-MOUNTING OF SWIVEL  
ENCLOSED HOSE REEL s. 440**

Fix bracket [A] to the hose reel, paying attention to the exact position for installation with respect to the wall bracket [B] (see fig. 13). Impress the 6 screws, fixing them in sequence (fig. 14). Then fit the angular plastic caps [C] (fig. 15) on the free holes. Apply the wall bracket [B] (fig. 16).

Lastly, hook the hose reel to bracket [B] and fit the two safety snap-rings (fig. 18).

If the hose reel is to be installed in one of the "non-swivelling" positions, fix the two bolts [D] with relative self-locking nuts, as shown in fig. 19.

NL

**WANDMONTAGE VAN  
DE DICHTTE WENDBARE  
SLANGHASPEL S. 440**

Maak beugel [A] aan de slanghaspel vast en let daarbij op de juiste installatieplaats ten opzichte van de muurbeugel [B] (zie fig. 13).

Breng de 6 schroeven aan door ze op volgorde te bevestigen (fig. 14). Breng vervolgens de kunststof hoekdoppen [C] op de vrije gaten aan (fig. 15). Bevestig beugel [B] aan de muur (fig. 16).

Haak daarna de slanghaspel aan beugel [B] vast en breng de twee veiligheidsseegeringen (fig. 18).

Als de slanghaspel op één van de "niet wendbare" plaatsen gemonteerd moet worden dan moeten de twee schroeven [D] met de bijbehorende zelfborgende moeren bevestigd worden zoals getoond op fig. 19.

DK

**VÆGMONTERING AF  
LUKKET DREJELIG  
SLANGETROMLE s. 440**

Fastspænd kabeltromlens konsol [A], idet det kontrolleres, at konsollen installeret korrekt i forhold til vægkonsollen [B] (se fig. 13).



Fastspænd de 6 skruer, således at de enkelte skruer fastspændes enkeltvist og forskudt (fig. 14). Anbring herefter vinkelpropperne af plastik [C] i de tomme huller (fig. 15). Anbring vægkonsollen [B] (fig. 16).



Fasthægt derefter kabeltromlen på konsollen [B] og anbring de to seegerringe (fig. 18).



Hvis kabeltromlen installeret i en af de "faste positioner", fastspændes de to bolte [D] med tilhørende selvblokerende møtrikker som vist i fig. 19.



<b>IT</b>	SEZIONE TUBO	CAPACITÀ	TIPO
<b>GB</b>	TUBE SECTION	CAPACITY	TYPE
<b>FR</b>	SECTION TUYAU	CAPACITÉ	TYPE
<b>DE</b>	SCHLAUCHDURCHMESSER	SCHLAUHLÄNGE	TYP
<b>ES</b>	SECCION TUBO	CAPACIDAD	TIPO
<b>PT</b>	SEÇÃO TUBO	CAPACIDADE	TIPO
<b>NL</b>	SLANGDOORSNEDE	CAPACITEIT	TYPE
<b>DK</b>	SLANGENS TVÆRSNIT	KAPACITET	TYP
<b>NO</b>	SLANGENS TVÆRRSNIITT	KAPASITET	TYPE
<b>SE</b>	SLANGENS TVÄRSNIITT	KAPACITET	TYP
<b>FI</b>	LETKUN LÄPIMITTA	KAPASITEETTI	TYYPPI
<b>RU</b>	СРЕЗ ТРУБЫ	МОЩНОСТЬ	ТИП



<b>IT</b>	SEZIONE TUBO	CAPACITÀ	TIPO
<b>GB</b>	TUBE SECTION	CAPACITY	TYPE
<b>FR</b>	SECTION TUYAU	CAPACITÉ	TYPE
<b>DE</b>	SCHLAUCHDURCHMESSER	SCHLAUHLÄNGE	TYP
<b>ES</b>	SECCION TUBO	CAPACIDAD	TIPO
<b>PT</b>	SEÇÃO TUBO	CAPACIDADE	TIPO
<b>NL</b>	SLANGDOORSNEDE	CAPACITEIT	TYPE
<b>DK</b>	SLANGENS TVÆRSNIT	KAPACITET	TYP
<b>NO</b>	SLANGENS TVÆRRSNIITT	KAPASITET	TYPE
<b>SE</b>	SLANGENS TVÄRSNIITT	KAPACITET	TYP
<b>FI</b>	LETKUN LÄPIMITTA	KAPASITEETTI	TYYPPI
<b>RU</b>	СРЕЗ ТРУБЫ	МОЩНОСТЬ	ТИП



 $\varnothing$ 12 mm $\varnothing$ 0.47"	max. 16 m max. 52'	<b>290</b>
 $\varnothing$ 14 mm $\varnothing$ 0.55"	max. 14 m max. 45'	
 $\varnothing$ 16 mm $\varnothing$ 0.63"	max. 10 m max. 35'	



 $\varnothing$ 18,5 mm $\varnothing$ 0.73"	max. 28 m max. 92'	<b>520</b> <b>530</b>
 $\varnothing$ 20 mm $\varnothing$ 0.79"	max. 26 m max. 85'	
 $\varnothing$ 22 mm $\varnothing$ 0.87"	max. 24 m max. 75'	



 $\varnothing$ 12 mm $\varnothing$ 0.47"	max. 18 m max. 60'	<b>330</b>
 $\varnothing$ 14 mm $\varnothing$ 0.55"	max. 16 m max. 52'	
 $\varnothing$ 16 mm $\varnothing$ 0.63"	max. 12 m max. 40'	

 $\varnothing$ 22 mm $\varnothing$ 0.87"	max. 30 m max. 100'	<b>540</b> <b>550</b>
 $\varnothing$ 28 mm $\varnothing$ 1.10"	max. 22 m max. 72'	
 $\varnothing$ 34 mm $\varnothing$ 1.34"	max. 17 m max. 55'	

 $\varnothing$ 12 mm $\varnothing$ 0.47"	max. 22 m max. 72'	<b>380</b> <b>390</b>
 $\varnothing$ 14 mm $\varnothing$ 0.55"	max. 20 m max. 65'	
 $\varnothing$ 16 mm $\varnothing$ 0.63"	max. 18 m max. 60'	

 $\varnothing$ 22 mm $\varnothing$ 0.87"	max. 60 m max. 200'	<b>560</b>
 $\varnothing$ 30 mm $\varnothing$ 1.10"	max. 40 m max. 130'	
 $\varnothing$ 35 mm $\varnothing$ 1.34"	max. 30 m max. 100'	

 $\varnothing$ 17 mm $\varnothing$ 0.67"	max. 21 m max. 70'	<b>450</b>
 $\varnothing$ 19,5 mm $\varnothing$ 0.77"	max. 16 m max. 52'	<b>440</b>
 $\varnothing$ 22 mm $\varnothing$ 0.87"	max. 14 m max. 45'	<b>430</b> <b>420</b>

 $\varnothing$ 22 mm $\varnothing$ 0.87"	max. 20 m max. 65'	<b>436</b>
 $\varnothing$ 28 mm $\varnothing$ 1.10"	max. 15 m max. 49'	

**IT****AVVOLGITUBO FORNITI  
SENZA TUBO**

Gli avvolgitubo possono essere forniti senza tubo.

**IMPORTANTE!**

Il tipo di tubo da montare dev'essere atto a sopportare pressioni superiori a quelle di esercizio indicate, per ogni modello di avvolgitubo, sull'etichetta.

**⚠ ATTENZIONE!**

La ditta costruttrice declina qualsiasi responsabilità per eventuali anomalie inconvenienti o disfunzioni provocati dal tipo di tubo o dal modo con cui lo stesso è stato montato dal rivenditore, dall'utilizzatore o altri differenti dal costruttore.

**GB****HOSE REELS SUPPLIED  
WITHOUT TUBE**

The hose reels can be supplied without tube.

**IMPORTANT!**

The type of tube to be fitted must be suitable for taking pressures higher than the working pressures given on the label, for each hose reel model.

**⚠ ATTENTION!**

The manufacturer declines any responsibility for any faults, troubles or malfunctions eventually caused by the type of tube or by the manner in which the same is fitted by the dealer, user or by others.

**FR****ENROULEURS FOURNIS  
SANS TUYAU**

Les enrouleurs peuvent être fournis sans tuyau.

**IMPORTANT!**

Le type de tuyau à monter doit être à même de supporter des pressions supérieures aux pressions de service indiquées, pour chaque modèle d'enrouleur, sur l'étiquette.

**⚠ ATTENTION!**

La firme constructrice décline toute responsabilité en cas d'éventuels anomalies, inconvénients ou dysfonctionnements provoqués par le type de tuyau ou par la manière dont ce tuyau a été monté par le revendeur, par l'utilisateur ou par toute personne autre que le constructeur.

**DE****AUFROLLER OHNE  
MITGELIEFERTEM SCHLAUCH**  
Die Aufroller sind auch ohne Schlauch erhältlich.**ACHTUNG!**

Der gewählte Schlauch muß einen Druck aushalten können, der über dem Betriebsdruck liegt. Der Betriebsdruck von jedem Aufrollermodell ist auf der Etikette angegeben

**⚠ ACHTUNG!**

Die Herstellerfirma übernimmt keine Haftung für eventuelle Anomalien, Störungen oder fehlerhaftes Funktionieren, die durch den Schlauchtyp oder die Art und Weise bedingt sind, auf die der Schlauch vom Zwischenhändler, vom Benutzer oder von anderem, nicht zur Herstellerfirma gehörendem Personal befestigt worden ist.

**ES****ENROLLADORES  
SUMINISTRADOS SIN TUBO**

Los enrolladores pueden ser suministrados sin tubo.

**IMPORTANTE!**

El tipo de tubo para montar debe ser apto para soportar presiones superiores a aquellas de ejercicio indicadas, para cada modelo de enrollador, sobre la etiqueta.

**⚠ ATENCION!**

La empresa constructora renuncia a toda responsabilidad por eventuales anomalías, inconvenientes o mal funcionamiento provocados por el tipo de tubo o por el modo con el cual el mismo ha sido montado por el revendedor, por el utilizador u otros, diferentes del constructor.

**PT****ROLDANAS FORNECIDAS  
SEM TUBO**

As roldanas podem ser fornecidas sem tubo.

**IMPORTANTE!**

O tipo de tubo a ser montado deve ser capaz de suportar pressões superiores às do exercício indicadas, para cada modelo de roldana, na etiqueta.

**⚠ ATENÇÃO!**

A empresa construtora não se responsabiliza por eventuais anomalias, inconvenientes ou disfunções provocadas pelo tipo de tubo e pelo modo com o qual o mesmo foi montado pelo revendedor, pelo utilizador ou por outros que não sejam o construtor.

**NL****SLANGHASPELS GELEVERD  
ZONDER SLANG**

De slanghaspels kunnen zonder slang geleverd worden.

**BELANGRIJK!**

Het type slang dat gemonteerd wordt moet geschikt zijn om een druk te verdragen die hoger is dan de werkdruk, aangegeven op het etiket van elk model slanghaspel.

**⚠ ATTENTIE!**

De fabrikant wijst elke aansprakelijkheid af voor eventuele afwijkingen, mankementen of storingen veroorzaakt door het type slang of de manier waarop deze door de dealer, de gebruiker of ieder ander dan de fabrikant zelf gemonteerd is.

**DK****KABELTROMLER LEVERET  
UDEN SLANGE**

Kabeltromlerne kan leveres uden slange.

**VIGTIGT!**

Slangen, der skal monteres, skal kunne tåle tryk, der overstiger driftstrykket, som er angivet på kabeltromlens etiket.

**⚠ ADVARSEL**

Producenten kan ikke gøres ansvarlig for eventuelle problemer, driftsforstyrrelser eller defekter, der opstår som følge af den anvendte slange, eller måden hvorpå denne slange er blevet monteret af forhandleren, af brugeren eller af andre.

**NO****LANGEVINDER SOM  
LEVERES UTEN SLANGE**

Slangevinden kan leveres uten slange.

**VIKTIG!**

Slangetyper som skal monteres må tåle høyere trykk enn det driftstrykket som er oppgitt på etiketten på hver slangevindemodell.

**⚠ ADVARSEL!**

Fabrikanten fraskriver seg ethvert ansvar for eventuelle uregelmessigheter eller driftsforstyrrelser som skyldes slangetyper eller måten den har blitt montert av forhandleren, brukerne eller andre enn fabrikanten.

**SE****SLANGUPPRULLARE SOM  
LEVERERAS UTAN SLANG**

Slangupprullarna kan levereras utan slang.

**VIKTIGT!**

Den slangtyp som monteras måste klara tryck över de indikerade arbetsstrycken som anges på etiketten för varje modell av slangupprullare.

**⚠ VARNING!**

Tillverkaren fransäger sig allt ansvar för eventuella driftstörningar eller felfunktioner som orsakas av slangtypen eller det sätt slangen monteras av återförsäljaren, användaren eller andra än tillverkaren.

**FI****ILMAN LETKUA  
TOIMITETTAVAT**

LETKUNKELAU SLAITTEET  
Letkunkelauslaitteet voidaan toimittaa ilman letkua.

**TÄRKEÄÄ!**

Asennettavan letkun tulee kyetä kestämään käyttöpainetta suurempia paineita. Jokaisen letkunkelauslaitteen käyttöpainne on osoitettu kyltissä.

**⚠ HUOMIO!**

Valmistaja ei vastaa mistään sellaista toiminnaassa ilmenevistä häiriöistä tai vaikeuksista, jotka johtuvat jälleenmyyjän, käyttäjän tai muiden kuin valmistajan asentaman letkun väärästä tyyppistä tai asennuksesta.

**RU****РАЗДАТОЧНЫЕ КАТУШКИ,  
ПОСТАВЛЯЕМЫЕ БЕЗ ШЛАНГА**

Катушки могут поставяться без трубы.

**ВАЖНО!**

Тип устанавливаемой трубы должен выносить более высокое, чем указанное на этикетке для каждой модели катушки, рабочее давление.

**⚠ ВНИМАНИЕ!**

Компания-производитель снимает с себя всякую ответственность за аномальное функционирование устройства или его поломку, вызванную типом используемого шланга или же способом его установки, примененным продавцом, пользователем или иными лицами, отличными от производителя.

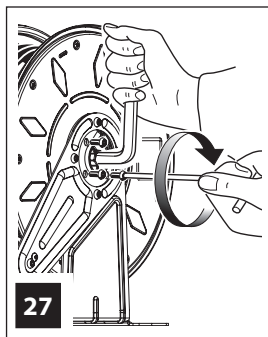
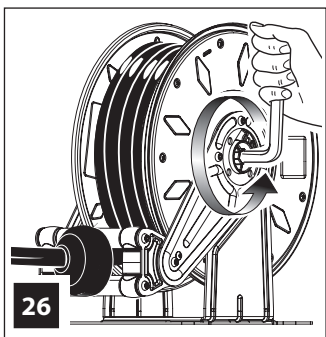
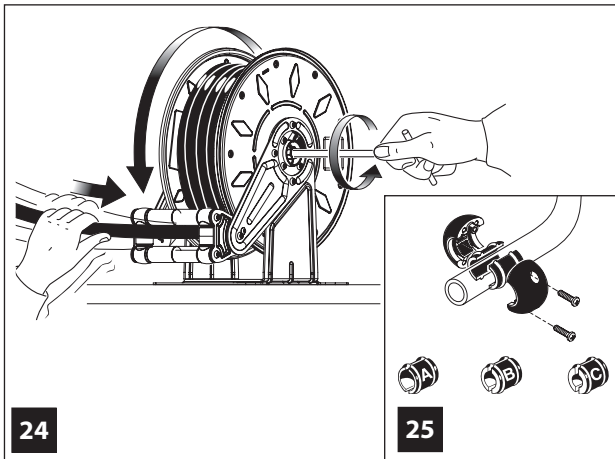
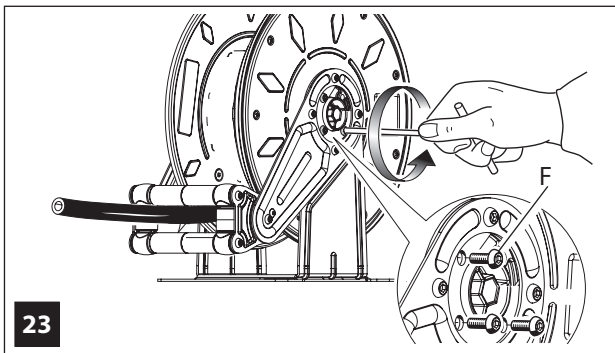
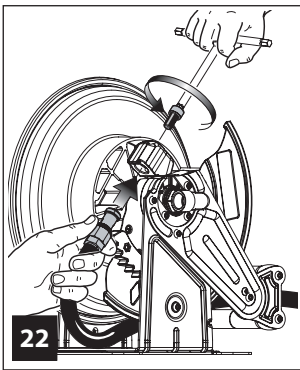
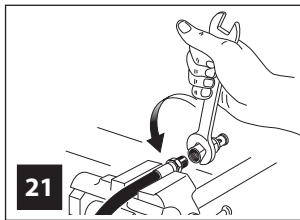
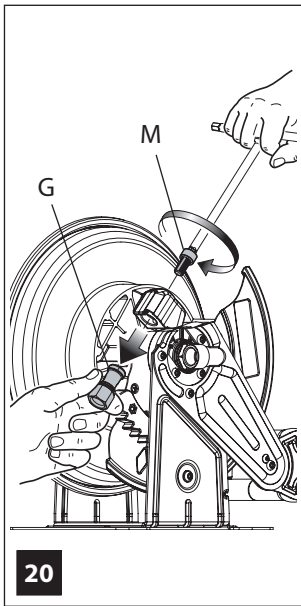

IT

**MONTAGGIO TUBO  
AVVOLGITUBO APERTO**

s. 290, 330, 390

Svitare con una chiave [M] e rimuovere il nipple [G] (fig. 20). Fissare il tubo scelto sul nipple (fig. 21) e bloccarlo utilizzando del sigillante. Rimontare il nipple con il tubo utilizzando una chiave (fig. 22). Togliere le 3 viti [F] (fig. 23). Inserire nella sede del perno centrale una chiave esagonale da 8 mm - 5/16" (fig. 24). Girando la chiave in senso antiorario si fa girare il tamburo che avvolgerà il tubo. Durante questa operazione il tubo va spostato alternativamente a destra e a sinistra per fare in modo che si avvolga su tutta la larghezza del tamburo. Dopo aver avvolto il tubo, fissare il tampone bloccatubo alla lunghezza desiderata (fig. 25) scegliendo la bussola [A]-[B]-[C] appropriata al tubo montato. Quindi caricare la molla e girando in senso antiorario di 5 giri completi la boccola portamolla utilizzando una chiave esagonale da 12 mm - 1/2" (fig. 26). Tenendo saldamente la chiave da 12 mm - 1/2" con una mano, improntare le 3 viti [F] e fissarle in sequenza (fig. 27). Per installare l'avvolgitubo, vedi operazioni pag. 24.

**SMONTAGGIO-  
SOSTITUZIONE TUBO**

Ripetere a ritroso le operazioni di montaggio tubo sopra riportate.

GB

**HOSE FITTING OPEN HOSE  
REEL s. 290-330-390**

Undo the screw [M] and remove the nipple [G] (fig. 20) with a spanner. Fix the chosen hose on the nipple (fig. 21) and secure it using a sealant. Refit the nipple with the hose using a spanner (fig. 22). Remove the 3 screws [F] (fig. 23). Insert an 8 mm - 5/16" Allen key in the seat of the middle pin (fig. 24). Turning the key anticlockwise turns the drum that will wind the hose. During this operation the hose must be moved alternately to the right and left so that it is wound on the entire width of the drum. After winding the hose, fix the hose stop at the required length (fig. 25) choosing for the stop the bushing [A]-[B]-[C] suitable for the hose fitted. Then tighten the spring by turning the spring holder bushing anticlockwise 5 complete turns using a 12 mm - 1/2" hexagon wrench (fig. 26). Holding the 12 mm - 1/2" wrench firmly with one hand, impress the 3 screws [F] and fix them in sequence (fig. 27). To install the hose reel, see the operations on page 24.

**HOSE REMOVAL-REPLACEMENT**

Repeat the above hose fitting operations in reverse order.

NL

**MONTAGE VAN DE SLANG OPEN  
SLANGHASPEL s. 290-330-390**

Draai schroef [M] er met een sleutel uit en verwijder nipple [G] (fig. 20). Bevestig de gekozen slang aan de nipple (fig. 21) en zet hem vast en gebruik daarbij een afdichtingsmiddel. Monteer de nipple met de slang met behulp van een sleutel weer (fig. 22). Draai de 3 schroeven [F] (fig. 23) eruit. Steek een inbussleutel van 8 mm - 5/16" op de plaats van de middelste pin (fig. 24). Door de sleutel tegen de klok in te draaien, draait u de trommel die de slang oprolt. Tijdens deze handeling wordt de slang afwisselend van rechts naar links verplaatst, zodat deze over de hele breedte van de trommel opgerold wordt. Na de slang opgerold te hebben moet u de slangborg op de gewenste lengte vastzetten (fig. 25) door bus [A]-[B]-[C] die geschikt is voor de gemonteerde slang voor de slangborg te kiezen. Span de veer vervolgens door de veerhouderbus met behulp van een inbussleutel van 12 mm - 1/2" 5 hele slagen tegen de klok in te draaien (fig. 26). Terwijl u de sleutel van 12 mm - 1/2" met één hand stevig vasthoudt moet u de 3 schroeven [F] aanbrengen en ze op volgorde aandraaien (fig. 27). Zie de op blz. 24 vermelde handelingen om de slanghaspel te installeren.

**DEMONTAGE-VERVANGING  
VAN DE SLANG**

Herhaal de hierboven beschreven handelingen om de slang te monteren in omgekeerde volgorde.

DK

**MONTERING AF SLANGE I ÅBEN  
SLANGETROMLE s. 290-330-390**

Løsn skruen [M] med en skruenøgle og fjern niplen [G] (fig. 20). Monter den valgte slang på niplén (fig. 21) og blokér den ved hjælp af forsejlingsmiddel. Monter niplén på ny sammen med slangen ved hjælp af en nøgle (fig. 22). Fjern de tre skruer [F] (fig. 23). Indsæt en 8 mm - 5/16" unbrakonøgle i sædet til den centrale stift (fig. 24). Når nøglen drejes mod uret, drejes tromlen, som opruller slangen. I løbet af dette indgreb skal slangen flyttes skiftevis mod højre og venstre således, at den oprulles på tromlens samlede bredde. Oprul slangen og monter herefter slangestoppen i den ønskede længde (fig. 25). Vælg en passende bøsning [A], [B] eller [C] til slangestoppen på baggrund af den monterede slang. Belast herefter fjederen ved at dreje fjederbøsningen fem hele omgange mod uret ved hjælp af en 12 mm - 1/2" sekskantnøgle (fig. 26). Hold godt fast i 12 mm - 1/2" nøglen med en hånd, indsæt de tre skruer [F] og fastgør dem i rækkefølge (fig. 27). Vedrørende monteringen af slangetromlen henvises til indgrebene på s. 24.

**AFMONTERING/  
UDSKIFTNING AF SLANGE**

Gentag ovenstående indgreb vedrørende monteringen af slangen i omvendt rækkefølge.

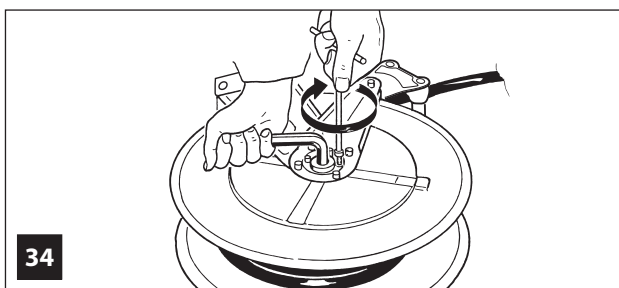
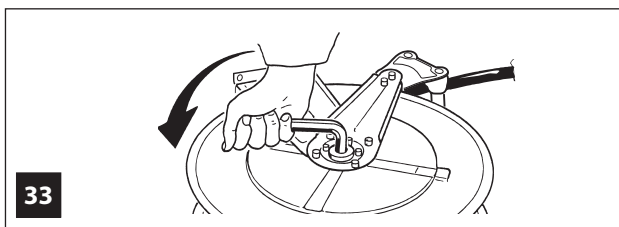
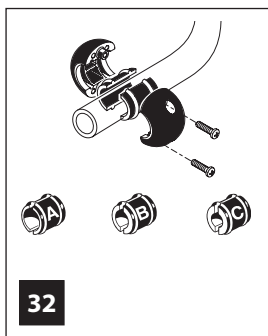
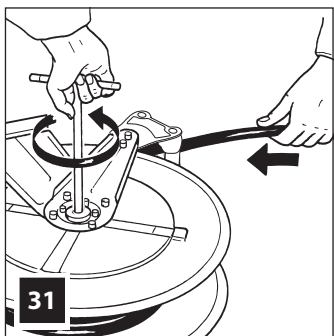
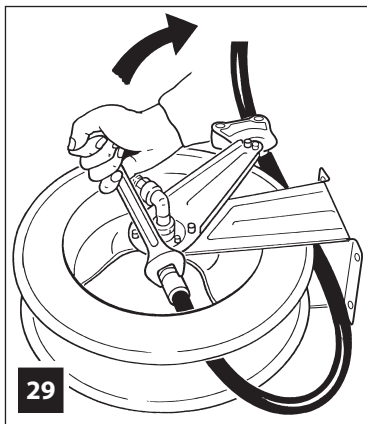
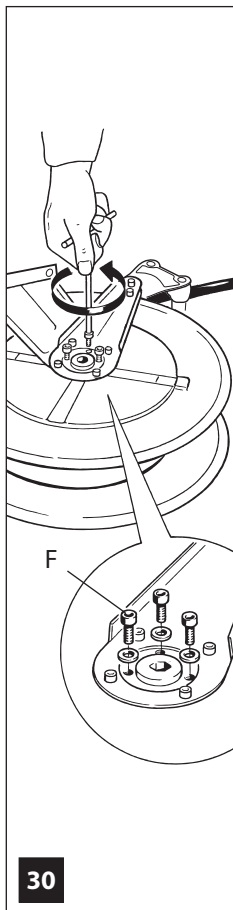
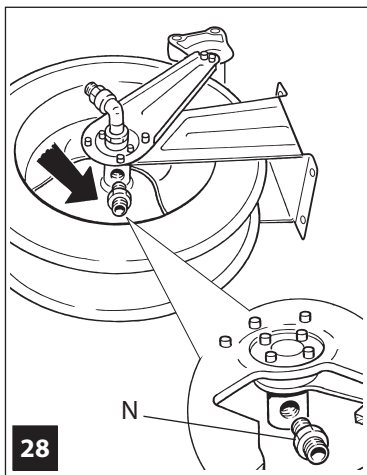

IT

### MONTAGGIO TUBO AVVOLGITUBO APERTO

s. 430, 530, 540, 560

Posizionare l'avvolgitubo come indicato in fig. 28, fissare il nipple [N] utilizzando del sigillante e fissare al nipple il tubo scelto fig. 29.

Girare sottosopra l'avvolgitubo, togliere le 3 viti [F] (vedi fig. 30), e con chiave esagonale da 10 mm - 3/8", avvolgere il tubo (fig. 31) girando la chiave in senso antiorario e fissare il tampone bloccatubo alla lunghezza desiderata (fig. 32) scegliendo la bussola [A]-[B]-[C] appropriata al tubo montato.

Per caricare la molla avvolgitubo, con chiave esagonale da 12 mm - 1/2" girare in senso antiorario la boccola portamolla (fig. 33) di 5 giri completi.

Tenendo saldamente la chiave in posizione, improntare le 3 viti [F] quindi fissarle (fig. 34).

Per l'installazione vedere pag. 24.

GB

### HOSE FITTING OPEN HOSE

REEL s. 430 - 530 - 540 - 560

Position the hose reel as shown in fig. 28, fix nipple [N] using sealant and fix the chosen hose fig. 29 to the nipple.

Turn the hose reel upside down, remove the 3 screws [F] (see fig. 30), and with a 10 mm - 3/8" hexagon wrench, wind the hose (fig. 31) turning the wrench anticlockwise and fix the tube clamping block at the required length (fig. 32), choosing the appropriate bushing [A]-[B]-[C] for the hose fitted.

To tighten the hose reel spring, turn the spring holder bushing (fig. 33) anticlockwise 5 complete turns using a 12 mm - 1/2" hexagon wrench. Holding the 12 mm - 1/2" wrench firmly, impress the 3 screws [F] and then fix them (fig. 34).

For installation, see page 24.

NL

### MONTAGE VAN DE SLANG OPEN SLANGHASPEL

s. 430 - 530 - 540 - 560

Plaats de slanghaspel zoals aangegeven op fig. 28, bevestig nipple [N], gebruik hiervoor een afdichtingsmiddel en bevestig de gekozen slang aan de nipple, fig. 29.

Draai de slanghaspel ondersteboven, verwijder de 3 schroeven [F] (zie fig. 30) en rol de slang (fig. 31) met een inbussleutel van 10 mm - 3/8" op door de sleutel tegen de klok in te draaien en bevestig de slangborg op de gewenste lengte (fig. 32), kies hierbij bus [A]-[B]-[C] die geschikt is voor de slang die gemonteerd is.

Om de veer van de slanghaspel te spannen moet de veerhouderbus (fig. 33) met een inbussleutel van 12 mm - 1/2" 5 hele slagen tegen de klok in (linksom) gedraaid worden.

Terwijl u de sleutel stevig op zijn plaats houdt moet u de 3 schroeven [F] aanbrengen en deze vervolgens aandraaien (fig. 34).

Zie blz. 24 voor de installatie.

DK

### MONTERING AF SLANGE I ÅBEN SLANGETROMLE

s. 430 - 530 - 540 - 560

Anbring slangetromlen som vist i fig. 28.

Monér niplen [N] ved hjælp af forseglingsmiddel og monér den valgte slang på niplen (fig. 29).

Vend slangetromlen om og fjern de tre skruer [F] (fig. 30). Oprul slangen med en 10 mm - 3/8" sekskantsnøgle og drej nøglen mod uret (fig. 31). Monér slangestoppet i den ønskede længde (fig. 32) ved at vælge bøsningen [A], [B] eller [C] på baggrund af den monterede slang.

Belast slangetromlens fjeder ved at dreje fjederbøsningen fem hele omgange mod uret ved hjælp af en 12 mm - 1/2" sekskantsnøgle (fig. 33).

Hold godt fast i nøglen, indsæt de tre skruer [F] og fastgør dem (fig. 34).

Vedrørende montering henvises til s. 24.

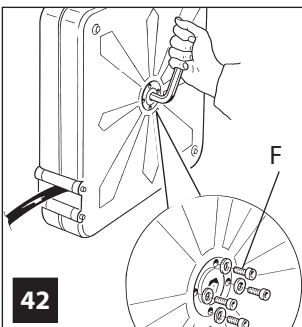
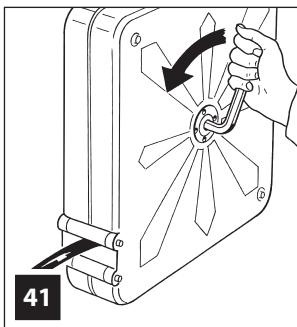
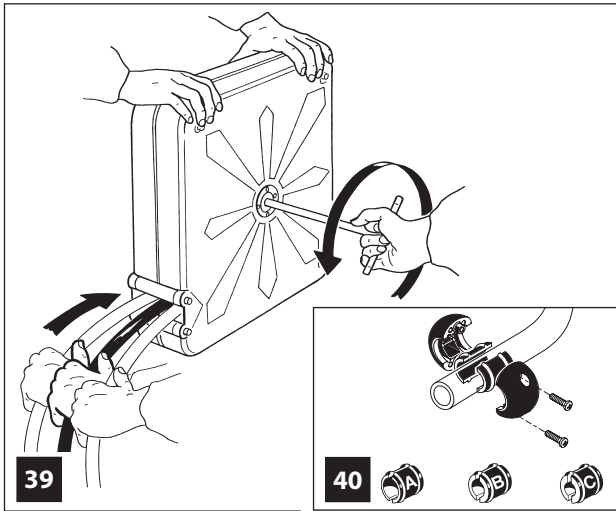
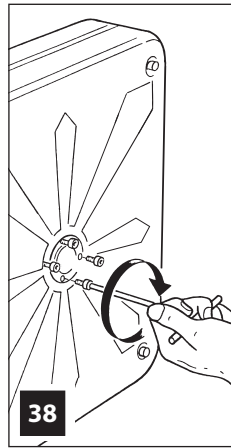
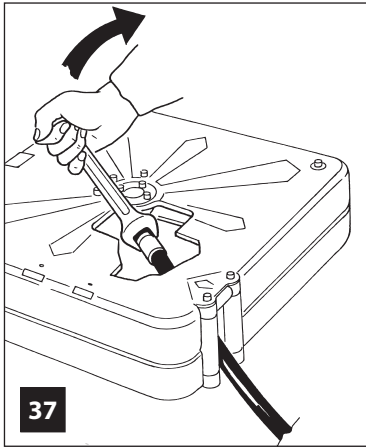
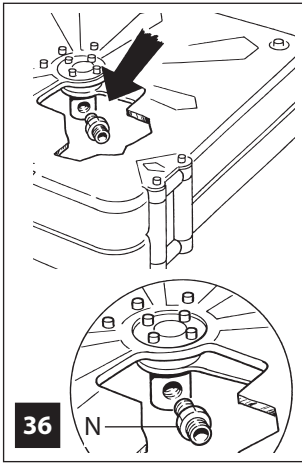
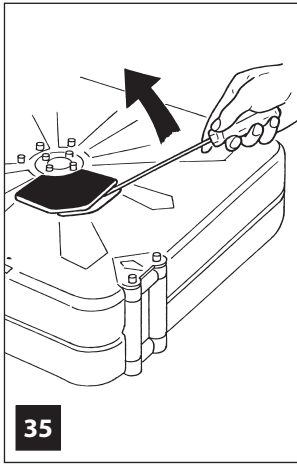

IT

**MONTAGGIO TUBO  
AVVOLGITUBO  
CARTERATO s. 440**

Appoggiare l'avvolgitubo come indicato in (fig. 35) e togliere il carterino d'ispezione tubo. Avvitare il nipple [N] sul tamburo utilizzando del sigillante (fig. 36) e fissare al nipple il tubo scelto (fig. 37). Togliere le viti [F] (fig. 38).

Posizionare l'avvolgitubo tenendolo saldamente fermo (come indicato in fig. 39), inserire nella sede del perno centrale una chiave esagonale da 10 mm - 3/8". Girando la chiave in senso antiorario si fa girare il tamburo che avvolgerà il tubo. Durante questa operazione il tubo va spostato alternativamente a destra e a sinistra per fare in modo che si avvolga su tutta la larghezza del tamburo. Consigliamo di eseguire le operazioni indicate in fig. 39 in due persone. Dopo aver avvolto il tubo, fissare il tampone bloccatubo alla lunghezza desiderata (fig. 40) scegliendo la bussola [A]-[B]-[C] appropriata al tubo montato. Quindi caricare la molla e girare in senso antiorario di 5 giri completi la boccola portamolla utilizzando una chiave esagonale da 12 mm - 1/2" (fig. 41). Tenendo saldamente la chiave da 12 mm - 1/2" con una mano, improntare le 4 viti [F] e fissarle in sequenza (fig. 42). Per installare l'avvolgitubo, vedi operazioni pag. 26.

GB

**HOSE FITTING ENCLOSED  
HOSE REEL s. 440**

Place the hose reel as shown in (fig. 35) and remove the hose inspection casing. Screw the nipple [N] on the drum using a sealant (fig. 36) and fix the chosen hose (fig. 37) on the nipple.

Remove the 3 screws [F] (fig. 38). Position the hose reel, holding it firmly (as shown in fig. 39). Insert a 10 mm - 3/8" Allen key in the seat of the middle pin. Turning the key anticlockwise turns the drum that will wind the hose (fig. 39). During this operation the hose must be moved alternately to the right and left so that it is wound on the entire width of the drum. It is advisable for two persons to carry out the operations shown in fig. 39. After winding the hose, fix the hose stop at the required length (fig. 40) choosing the bushing [A]-[B]-[C] suitable for the hose fitted. Then tighten the spring and turn the spring holder bushing anticlockwise 5 complete turns using a 12 mm - 1/2" hexagon wrench (fig. 41). Holding the 12 mm - 1/2" wrench firmly with one hand, impress the 4 screws [F] and fix them in sequence (fig. 42).

To install the hose reel, see the operations on page 26.

NL

**MONTAGE VAN DE SLANG  
SLANGHASPEL MET  
BEUHZING s. 440**

Zet de slanghaspel neer zoals aangegeven op fig. 35 en verwijder het inspectieklepje van de slang. Draai nippel [N] op de trommel en gebruik hierbij een afdichtingsmiddel (fig. 36) en bevestig de gekozen slang aan de nippel (fig. 37). Draai de 3 schroeven [F] (fig. 38) eruit. Plaats de slanghaspel terwijl u hem stevig vasthoudt (aosl aangegeven op fig. 39) en steek een inbusleutel van 10 mm - 3/8" op de plaats van de middelste pin. Door de sleutel tegen de klok in te draaien, draait u de trommel die de slang oprolt (fig. 39). Tijdens deze handeling wordt de slang afwisselend van rechts naar links verplaatst, zodat deze over de hele breedte van de trommel opgerold wordt. Er wordt aangeraden om de op fig. 39 afgebeelde handelingen met zijn tweeën te verrichten. Na de slang opgerold te hebben moet u de slangborg op de gewenste lengte vastzetten (fig. 40) door bus [A]-[B]-[C] die geschikt is voor de gemonteerde slang voor de slangborg te kiezen. Span de veer vervolgens door de veerhouderbus met behulp van een inbusleutel van 12 mm - 1/2" 5 hele slagen tegen de klok in te draaien (fig. 41). Terwijl u de sleutel van 12 mm - 1/2" met één hand stevig vasthoudt moet u de 4 schroeven [F] aanbrengen en ze op volgorde aandraaien (fig. 42). Zie de op blz. 26 vermelde handelingen om de slanghaspel te installeren.

DK

**MONTERING AF  
SLANGE I INDKAPSLET  
SLANGETROMLE s. 440**

Anbring slangetromlen som vist i fig. 35 og fjern slangens kapsel. Fastspænd niplen [N] på tromlen ved hjælp af forseglingsmiddel (fig. 36). Montér den valgte slang på niplen (fig. 37). Fjern de tre skruer [F] (fig. 38). Anbring slangetromlen og hold den blokeret (som vist i fig. 39). Indsæt en 10 mm - 3/8" inbra-konøgle i sædet til den centrale stift. Når nøglen drejes mod uret, drejes tromlen, som opruller slangen (fig. 39). I løbet af dette indgreb skal slangen flyttes skiftevis mod højre og venstre således, at den oprulles på tromlens samlede bredde. Det anbefales, at indgrebene i fig. 39 udføres af to personer. Oprul slangen og monter herefter slangestoppen i den ønskede længde (fig. 40). Vælg en passende bøsning [A], [B] eller [C] på baggrund af den monterede slang. Belast herefter fjederen ved at dreje fjederbøsningen fem hele omgange mod uret ved hjælp af en 12 mm - 1/2" sekskantnøgle (fig. 41). Hold godt fast i 12 mm - 1/2" nøglen med en hånd, indsæt de fire skruer [F] og fastgør dem i rækkefølge (fig. 42). Vedrørende monterg af slangetromlen henvises til indgrebene på s. 26.



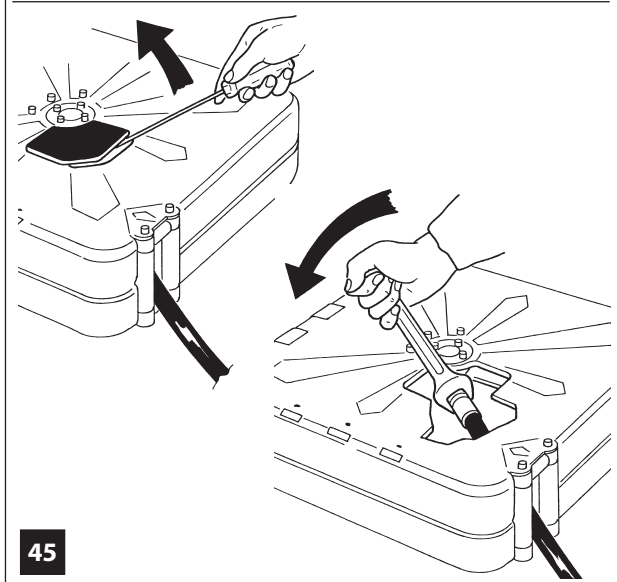
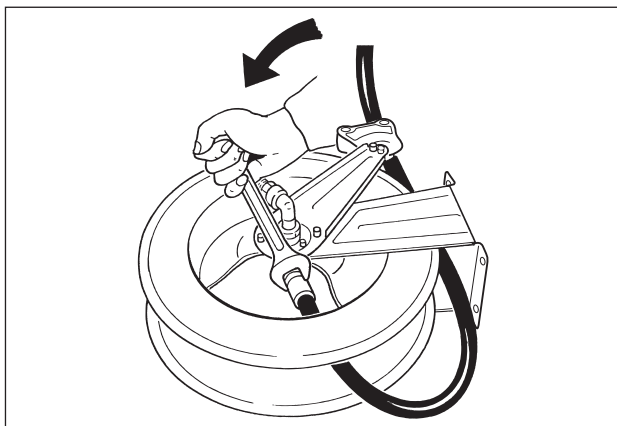
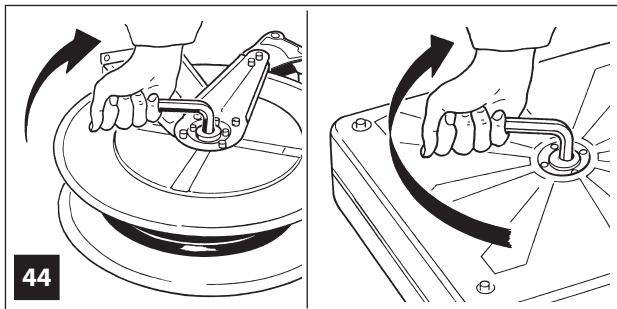
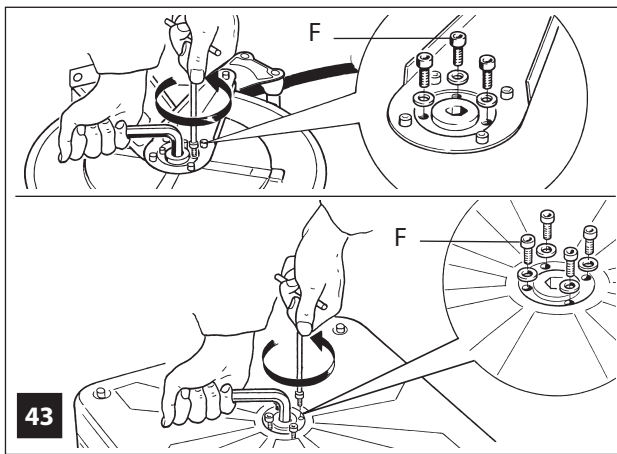

IT

**SMONTAGGIO TUBO +  
SOSTITUZIONE TUBO**

Assicurarsi che tutto il tubo sia avvolto. Inserire una chiave esagonale da 12 mm - 1/2" e tenendola nella posizione indicata in fig. 43, svitare le viti [F]. Scaricare quindi la molla girando la chiave esagonale da 12 mm - 1/2" in senso orario. Accompagnare la molla con la chiave senza farla sfuggire (fig. 44). Srotolare il tubo e svitarlo dai nipples (fig. 45). Eseguire quindi le operazioni di montaggio tubo riportate da pag. 36 a 42.

GB

**HOSE REMOVAL + HOSE  
REPLACEMENT**

Make sure all the hose is wound. Insert a 12 mm - 1/2" Allen key and holding it the position shown in fig. 43, undo the screws [F]. Then release the spring, turning the 12 mm - 1/2" Allen key clockwise. Follow the spring with the key without letting it go (fig. 44). Unwind the hose and unscrew it from the nipples (fig. 45). Then carry out the hose fitting operations given on page 36 to page 42.

NL

**DEMONTAGE EN VERVANGING  
VAN DE SLANG**

Verzeker u ervan dat de slang helemaal opgerold is. Breng een inbussleutel van 12 mm - 1/2" aan, houd de sleutel op de op fig. 43 aangegeven plaats en draai de schroeven [F] eruit. Ontspan de veer vervolgens door de inbussleutel van 12 mm - 1/2" met de klok mee te draaien. Begeleid de veer met de sleutel zonder hem weg te laten schieten (fig. 44). Rol de slang af en draai hem van de nippel af (fig. 45). Verricht vervolgens de handelingen om de slang te monteren, zoals beschreven op blz. 36 tot 42.

DK

**AFMONTERING/  
UDSKIFTNING AF SLANGE**

Kontrollér, at hele slangen er oprullet. Indsæt en 12 mm - 1/2" unbrakonøgle og fasthold den i positionen, som er vist i fig. 43. Løsn skruerne [F]. Fjern herefter belastningen fra fjederen ved at dreje 12 mm - 1/2" unbrakonøglen med uret. Følg fjederen med nøglen og sørg for, at fjederen ikke springer bort (fig. 44). Udrul slangen og løsn den fra nippelen (fig. 45). Monter herefter slangen som beskrevet på s. 36-42.

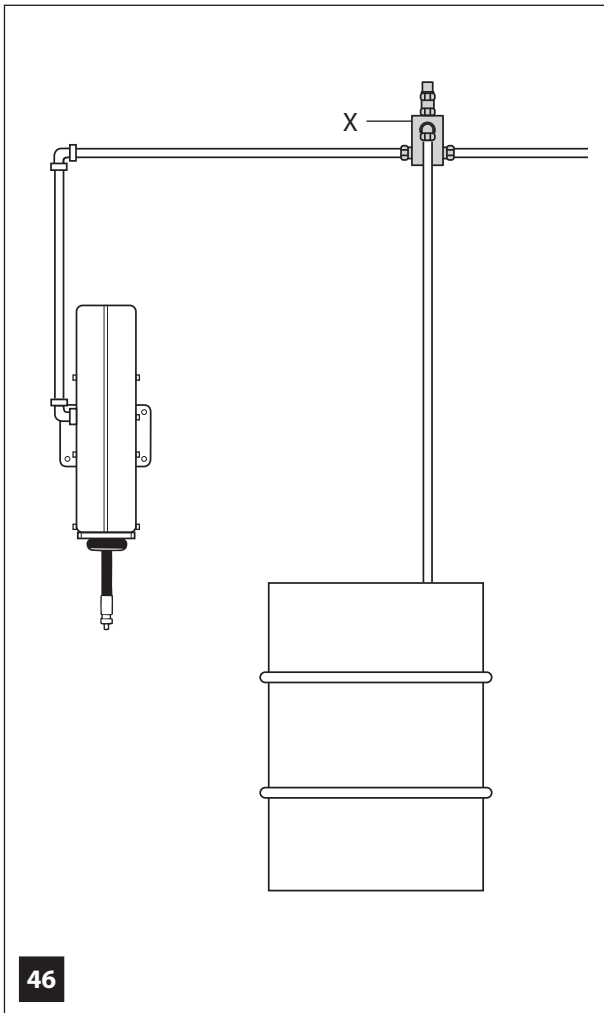

IT



**ATTENZIONE**

Si consiglia di installare a monte dell'avvolgitubo una valvola di sovrappressione [X] in modo tale da preservare il normale funzionamento (dell'avvolgitubo, dei tubi in esso installati ed eventuali apparecchiature installate dopo l'avvolgitubo) in presenza di sbalzi di pressione nell'impianto, es. colpi d'ariete, aumento della temperatura, ecc. (fig. 46).

Si ricorda infatti che la pressione in un circuito idraulico può aumentare in funzione dell'aumento della temperatura oppure con il "colpo d'ariete", ovvero un rapido e temporaneo aumento della pressione che si genera quando il flusso del fluido in una condotta viene bruscamente fermato (es. chiusura di una valvola).

GB



**ATTENTION**

It is recommended to install an overpressure valve [X] upstream the hose's winder in order to maintain the normal operation (of the hose's winder, of the hoses installed in it and eventual equipment installed downstream the hose's winder) in the presence of pressure fluctuations in the system, e.g.: water hammering, temperature rise, etc. (fig. 46).

We remind you that the pressure in an hydraulic circuit, may increase in function of the temperature increase, or with the "water hammering" which is a rapid and temporary increase in pressure that is generated when the fluid flow in a hose is abruptly stopped (e.g.: closing a valve).

NL



**ATTENTIE:**

Er wordt geadviseerd om vóór de slanghaspel een overdrukventiel [X] te installeren, zodat de normale werking van de slanghaspel, de slangen die erop gemonteerd zijn en eventuele apparaten die na de slanghaspel geïnstalleerd zijn beschermd wordt in geval van drukschommelingen in de installatie, zoals bijv.: waterslag, temperatuurstijging enz. (fig. 46).

Er wordt namelijk op gewezen dat de druk in een hydraulisch circuit kan stijgen naarmate de temperatuur stijgt of door "waterslag" d.w.z. een snelle en tijdige drukstijging die optreedt als de vloeistofstroom in een leiding plotseling gestopt wordt (bijv.: indien er een klep gesloten wordt).

DK



**ADVARSEL**

Det anbefales at installere en overtryksventil [X] inden slange-tromlen. Herved opretholdes den normale funktion i slange-tromlen, slangerne i slange-tromlen og eventuelt udstyr installeret efter slange-tromlen i tilfælde af tryk-svingninger i systemet (eksempelvis vandslag, temperaturforøgelse osv.) (fig. 46).

Bemærk, at trykket i et hydrauliksystem kan øges, når temperaturen øges, eller i tilfælde af vandslag (dvs. en hurtig og midlertidig trykforøgelse, som opstår, når væskegennemstrømningen i en ledning afbrydes brat (eksempelvis lukning af en ventil).

---

**IT**

---

**ATTENZIONE!**

Le singole parti che costituiscono l'attrezzatura sono facilmente separabili in modo da facilitare lo smaltimento separato dei vari materiali al momento della sua dismissione. Tale smaltimento deve essere eseguito seguendo le normative vigenti nello Stato di appartenenza.

**ATTENZIONE!**

Tutto l'imballaggio dell'attrezzatura, cartone, sacchetti di plastica, schiuma espansa deve essere smaltito seguendo le normative vigenti nello Stato di appartenenza.

---

**GB**

---

**ATTENTION**

The single parts making up the equipment are easily separated in order to facilitate differentiated disposal of the various materials at the time of its decommissioning. This disposal must be carried out in accordance with current regulations in the country of use.

**ATTENTION**

All the packing of the equipment, cardboard, plastic bags, expanded foam must be disposed of in accordance with current regulations in the country of use.

---

**FR**

---

**ATTENTION!**

Chaque partie qui constitue l'équipement est facilement séparable des autres de façon à faciliter l'élimination séparée des différents matériaux au moment de la démolition. Cette élimination doit être effectuée selon les normes en vigueur dans le pays d'appartenance.

**ATTENTION!**

Tout l'emballage de l'équipement, carton, sachets plastique, mousse expansée, doit être éliminé selon les normes en vigueur dans le pays d'appartenance.

---

**NL**

---

**ATTENTIE!**

De afzonderlijke onderdelen waar de apparatuur uit bestaat kunnen makkelijk gescheiden worden zodat een makkelijke gescheiden afvalverwerking van de verschillende materialen op het moment dat de apparatuur afgedankt wordt mogelijk is. Het weggooien moet volgens de landelijke voorschriften die in het land waar de apparatuur opgesteld is gelden gebeuren.

**ATTENTIE!**

Al het verpakkingsmateriaal van de apparatuur, karton, plastic zakjes, polystyreen moet volgens de landelijke voorschriften die in het land waar de apparatuur opgesteld is gelden weggegooid worden.

---

**DK**

---

**ADVARSEL!**

Det er nemt at adskille udstyrets enkelte dele og herved forenkles sorteringen af de forskellige materialer i forbindelse med bortskaffelse. Bortskaffelsen skal ske med overholdelse af kravene i den gældende nationale lovgivning.

**ADVARSEL!**

Udstyrets emballage (karton, plastposer, ekspanderet polystyren) skal bortskaffes med overholdelse af kravene i den gældende nationale lovgivning.

---

**NO**

---

**ADVARSEL!**

Udstyrets enkelte deler er lette å skille fra hverandre, slik at kildesorteringen av materialet er enklere. Kildesorteringen må utføres i henhold til landets gjeldende lovgivning.

**ADVARSEL!**

Udstyrets emballasje, papp, plastposer, skumplast må kastes i henhold til landets gjeldende lovgivning.

**IT** DICHIARAZIONE UE DI CONFORMITÀ ai sensi dell'allegato II parte A della direttiva 2006/42/CE

**GB** EU DECLARATION OF CONFORMITY in accordance with annex II part A of Directive 2006/42/EC

**FR** DÉCLARATION UE DE CONFORMITÉ aux termes de l'annexe II partie A de la directive 2006/42/CE

**DE** UE-KONFORMITÄTSERKLÄRUNG nach Vorgabe von Anhang II Teil A der Maschinenrichtlinie 2006/42/EG



**RAASM S.p.A.**  
Via Marangoni, 33  
36022 S. Zeno di Cassola - Vicenza - Italy

**IT** DICHIARA CHE i modelli di macchina sotto indicati, avvolgitubo, sono conformi in tutte le loro parti alle seguenti DIRETTIVE EUROPEE APPLICABILI: 2014/34/UE

**GB** DECLARES THAT the equipment models indicated below, hose reels, are in compliance in all their parts with the following APPLICABLE EUROPEAN DIRECTIVES: 2014/34/UE

**FR** DECLARE QUE les modèles de machine indiqués ci-dessous, enrouleur de tuyau, sont conformes dans toutes leurs parties aux DIRECTIVES EUROPENNES APPLICABLES suivantes: 2014/34/UE

**DE** ERKLÄRT, DASS die unten angegebenen Maschinenmodelle (Schlauchaufroller) den Vorgaben folgender MASSGEBLICHER EUROPÄISCHER RICHTLINIEN entsprechen: 2014/34/UE

**IT** Modo di protezione **FR** Mode de protection

**GB** Protection method **DE** Schutzart

**CE** **Ex** II 2GD h IIB IIIC T4 T135 °C Gb Db X

**IT** E SONO CONFORMI ALLE SEGUENTI NORME ARMONIZZATE:

**GB** AND ARE IN COMPLIANCE WITH THE FOLLOWING HARMONIZED STANDARDS: UNI EN ISO 12100 : 2010, UNI EN 1127 : 2011, UNI EN 80079-36 : 2016. Viene rilasciato il presente certificato.

**FR** ET SONT CONFORMES AUX NORMES HARMONISEES SUIVANTES UNI EN ISO 12100 : 2010, UNI EN 1127 : 2011, UNI EN 80079-36 : 2016. Cette attestation est délivrée.

**DE** UND SIND KONFORM MIT FOLGENDEN HARMONISIERTEN NORMEN: UNI EN ISO 12100 : 2010, UNI EN 1127 : 2011, UNI EN 80079-36 : 2016. Dieses Zertifikat wird verliehen.

**Mod. 420, 421, 422, 423, 424, 430, 431, 432, 433, 434, 435, 436, 437, 440, 450, 520, 521, 522, 523, 524, 530, 531, 532, 533, 534, 535, 536, 537, 539, 540, 541, 542, 543, 544, 545, 546, 548, 549, 550, 551, 552, 553, 554, 560, 561, 562, 563, 564, 565, 566, 585**

**IT** I modelli sono codici identificativi differenti dalle serie: individuare l'esatto modello dell'articolo sull'etichetta per essere certi del grado di protezione ATEX. Qualora si acquisti un modello senza tubo, per confermare il grado di protezione ATEX deve essere montato un tubo dissipativo antistatico.

**GB** Models are identification codes different from series: refer to the label to identify the exact model and be sure of the level of ATEX protection.

If you purchase a model without a hose, fit a static dissipating hose to maintain the same level of ATEX protection.

**FR** Les modèles sont identifiés par des codes différents des numéros de série : identifier le modèle exact de l'article sur l'étiquette pour être sûr du degré de protection ATEX. Dans le cas de l'achat d'un modèle sans tuyau, un tuyau de dissipation antistatique doit être installé pour confirmer le degré de protection ATEX.

**DE** Die Modelle weisen je nach Serie unterschiedliche Identifizierungscodes auf: das genaue Modell des Artikels am Schild ausfindig machen und dadurch den ATEX-Schutzgrad ermitteln.

Beim Kauf eines Modells ohne Schlauch ist zur Garantie des ATEX-Schutzgrads ein ableitender Antistatik-Schlauch anzubringen.

**IT** N° di serie: vedi marcatura prodotto. Anno costruzione: vedi marcatura prodotto.

**GB** Serial number: see product marking. Year of construction: see product marking.

**FR** N° de série : voir marquage du produit. Année de construction : voir marquage du produit.

**DE** Seriennummer: siehe Typenschild Produkt Baujahr: siehe Typenschild Produkt.

IT Responsabile della costituzione Fascicolo Tecnico: Paolo Rodighiero  
GB Person in charge of technical booklet: Paolo Rodighiero

FR Responsable de la constitution du fascicule technique: Paolo Rodighiero  
DE Verantwortlicher für die Erstellung der technischen Dokumentation: Paolo Rodighiero

Data / Date  
Datum **02/2021**

Il legale Rappresentante / The legal representative  
Le représentant légal / Der gesetzliche Vertreter

  
Giovanni Menon

**IT** DICHIARAZIONE UE DI CONFORMITÀ ai sensi dell'allegato II parte A della direttiva 2006/42/CE  
**GB** EU DECLARATION OF CONFORMITY in accordance with annex II part A of Directive 2006/42/EC

**FR** DÉCLARATION UE DE CONFORMITÉ aux termes de l'annexe II partie A de la directive 2006/42/CE  
**DE** UE-KONFORMITÄTSEKTLÄRUNG nach Vorgabe von Anhang II Teil A der Maschinenrichtlinie 2006/42/EG



**RAASM S.p.A.**  
Via Marangoni, 33  
36022 S. Zeno di Cassola - Vicenza - Italy

**IT** DICHIARA CHE i modelli di macchina sotto indicati, avvolgitubo, sono conformi in tutte le loro parti alle seguenti DIRETTIVE EUROPEE APPLICABILI: 2014/34/UE  
**GB** DECLARES THAT the equipment models indicated below, hose reels, are in compliance in all their parts with the following APPLICABLE EUROPEAN DIRECTIVES: 2014/34/UE  
**FR** DECLARE QUE les modèles de machine indiqués ci-dessous, enrouleur de tuyau, sont conformes dans toutes leurs parties aux DIRECTIVES EUROPENNES APPLICABLES suivantes: 2014/34/UE  
**DE** ERKLÄRT, DASS die unten angegebenen Maschinenmodelle (Schlauchaufroller) den Vorgaben folgender MASSGEBLICHER EUROPÄISCHER RICHTLINIEN entsprechen: 2014/34/UE

**IT** Modo di protezione **FR** Mode de protection  
**GB** Protection method **DE** Schutzart



**IT** E SONO CONFORMI ALLE SEGUENTI NORME ARMONIZZATE:  
UNI EN ISO 12100 : 2010, UNI EN 1127 : 2011, UNI EN 80079-36 : 2016. Viene rilasciato il presente certificato.  
**GB** AND ARE IN COMPLIANCE WITH THE FOLLOWING HARMONIZED STANDARDS: UNI EN ISO 12100 : 2010, UNI EN 1127 : 2011, UNI EN 80079-36 : 2016. This certificate is awarded.  
**FR** ET SONT CONFORMES AUX NORMES HARMONISEES SUIVANTES UNI EN ISO 12100 : 2010, UNI EN 1127 : 2011, UNI EN 80079-36 : 2016. Cette attestation est délivrée.  
**DE** UND SIND KONFORM MIT FOLGENDEN HARMONISIERTEN NORMEN: UNI EN ISO 12100 : 2010, UNI EN 1127 : 2011, UNI EN 80079-36 : 2016. Dieses Zertifikat wird verliehen.

## Mod. 9430, 9431, 9432, 9433, 9434, 9450

**Mod. 288, 290, 292, 328, 330, 332, 378, 380, 382, 390, 391, 392, 393, 438, 350-20bar, 352-20bar, 380-20bar, 420-20bar, 421-20bar, 422-20bar, 423-20bar, 424-20bar, 430-20bar, 431-20bar, 432-20bar, 433-20bar, 434-20bar, 520-20bar, 521-20bar, 522-20bar, 523-20bar, 524-20bar, 530-20bar, 531-20bar, 532-20bar, 533-20bar, 534-20bar, 540-20bar, 541-20bar, 542-20bar, 543-20bar, 544-20bar, 550-20bar, 551-20bar, 552-20bar, 553-20bar, 554-20bar, 560-20bar, 561-20bar, 562-20bar, 563-20bar, 564-20bar**

**IT** I modelli sono codici identificativi differenti dalle serie: individuare l'esatto modello dell'articolo sull'etichetta per essere certi del grado di protezione ATEX.

**GB** Models are identification codes different from series: refer to the label to identify the exact model and be sure of the level of ATEX protection.

**IT** N° di serie: vedi marcatura prodotto.  
Anno costruzione: vedi marcatura prodotto.

**GB** Serial number: see product marking.  
Year of construction: see product marking.

**FR** Les modèles sont identifiés par des codes différents des numéros de série : identifier le modèle exact de l'article sur l'étiquette pour être sûr du degré de protection ATEX.

**DE** Die Modelle weisen je nach Serie unterschiedliche Identifizierungscodes auf: das genaue Modell des Artikels am Schild ausfindig machen und dadurch den ATEXSchutzgrad ermitteln.

**FR** N° de série : voir marquage du produit.  
Année de construction : voir marquage du produit.

**DE** Seriennummer: siehe Typenschild Produkt Baujahr: siehe Typenschild Produkt.

IT Responsabile della costituzione Fascicolo Tecnico: Paolo Rodighiero  
GB Person in charge of technical booklet: Paolo Rodighiero

FR Responsable de la constitution du fascicule technique: Paolo Rodighiero  
DE Verantwortlicher für die Erstellung der technischen Dokumentation: Paolo Rodighiero

Data / Date  
Datum

02/2021

Il legale Rappresentante / The legal representative  
Le représentant légal / Der gesetzliche Vertreter

Giovanni Menon